



**dabekausen**



**Produktinformation  
2026**

**//Agrimaster**

# INHALTSVERZEICHNIS

## PARK - GARTEN - KOMUNAL

SICHELMÄHER "LMA" .....	8
SICHELMÄHER "LMD" .....	9
BALKENMÄHER "LMF" .....	10
MULCHGERÄTE "MT" .....	11
MULCHGERÄTE "SYB" .....	12
MULCHGERÄTE "SXB" .....	14
MULCHGERÄTES MIT SAMMLER "SXC" .....	16
MULCHGERÄTES MIT SAMMLER "SKC" .....	18
SEITENMULCHGERÄTE "SHY" .....	20
SEITENMULCHGERÄTE "SHB-S" EN "SZB-S" .....	22
FRONTMULCHGERÄTE "SAS" EN "SAZ" .....	24
BALKENMÄHER "LMX" EN "LMX-A" .....	26

## GRASLAND - ACKERRAND

FRONTMULCHGERÄTE "SAL" .....	28
MULCHGERÄTE "SKL" .....	30
MULCHGERÄTE "SKN" .....	32
MULCHGERÄTE "SKP" .....	34
MULCHGERÄTE "SKU" .....	36
MULCHGERÄTE "SKD" .....	38
HECK-FRONT MULCHGERÄTE "SRL" .....	40
HECK-FRONT MULCHGERÄTE "SRV" .....	42
HECK-FRONT MULCHGERÄTE "SRS" .....	44

## UNIVERSEEL

HECK-FRONT MULCHGERÄTE "SRH" .....	46
UNIVERSAL-MULCHGERÄTE "SUM" .....	48
UNIVERSAL-MULCHGERÄTE "SUH" .....	50
KLAPPBARES MULCHGERÄTE "SPU" EN "SPP" .....	52
KLAPPBARES MULCHGERÄTE "SPS" .....	54

## **FORST**

FORSTMULCHGERÄTE "FWL" .....	56
FORSTMULCHGERÄTE "FWA" .....	58
FORSTMULCHGERÄTE "FWP" .....	60
FORSTMULCHGERÄTE "FWS" .....	61
FORSTMULCHGERÄTE "FWT" .....	62
FORSTMULCHGERÄTE "FWD" .....	63

## **SEITENMULCHGERÄTE**

SEITENMULCHGERÄTE "SHX" .....	64
SEITENMULCHGERÄTE "SHL" .....	66
SEITENMULCHGERÄTE "SZL" .....	68
SEITENMULCHGERÄTE "SHN-SZN" .....	70
SEITENMULCHGERÄTE "SHS" .....	72

## **MÄHROTOREN**

MÄHROTOREN "HEL" EN "HEL-S" .....	74
MÄHROTOREN "HET" EN "HET-S" .....	75
MÄHROTOREN "HEF" EN "HEF-S" .....	76
MÄHROTOREN "HED" .....	77

<b>ERSATZTEILE</b> .....	78
--------------------------	----

Mit Erscheinen dieser Preisliste verlieren alle vorherigen Preislisten ihre Gültigkeit. Alle Preise gelten zzgl. MwSt. Preise für Zubehör sind nur gültig bei Lieferung ab Werk. Zwischenzeitliche Preis- und Produktänderungen behalten wir uns vor. Angebote und Lieferungen basieren auf den AGBs welche wir Ihnen auf Anfrage kostenlos zusenden. Druckfehler vorbehalten.

# ALLGEMEINE INFORMATION

Im Falle eines Auftrags sollten sie bei Frontanbau die Drehrichtung wie folgt kennzeichnen.



540 oder 1000 U/min  
Rechtsdrehend im "Uhrzeigersinn"



540 oder 1000 U/min  
Linksdrehend entgegen dem  
"Uhrzeigersinn"

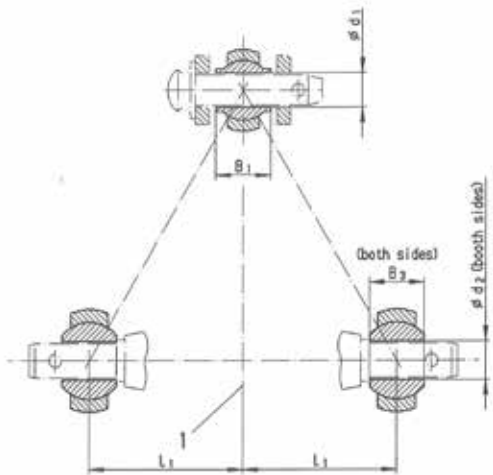

Ansicht: Vor dem Traktor stehend mit Blick auf die Frontzapfwelle.

Achtung: auch bei Heckanbau-Maschinen deutlich die gewünschte Drehzahl angeben.

Achtung: Bei Bestellung bitte o.a. Maße an uns weiterleiten.



## Dabekausen GmbH

T 0031-495 76 80 14 (Allgemein und Verkauf)

E info@dabekausen.com

## Ersatzteillager

T 0031-495 76 80 15

E parts@dabekausen.com

## www.dabekausen.com

Alle Preise in Euro gelten zzgl. MwSt und zzgl. Frachtkosten. Zwischenzeitliche Preisänderungen behalten wir uns vor.

Angebote und Lieferungen basieren auf den Fedecom Konditionen. Diese sind frei erhältlich. Preisen für Zubehör sind nur gültig bei Lieferung ab Werk.

SCAN FÜR  
PARTS

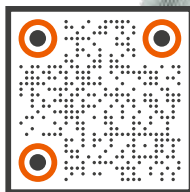

**Jeroen Huijsmans**  
**Geschäftsführender Gesellschafter**  
M 0031-652-02 44 60  
E jhuijsmans@dabekausen.com



**Jesko Wilk**  
**Vertrieb Norddeutschland**  
M 0151 - 64832159  
E jwilk@dabekausen.com



**Heiner Jühe**  
**Vertrieb (NRW / Südl. Niedersachsen)**  
M 0151-504 32 415  
E hjuehe-handelsvertretung@t-online.de



**Michael Belzner**  
**Vertriebs- Und Anwendungstechnik**  
M 0160-2285941  
E mbelzner@dabekausen.com

# FÜR SIE AUSGEWÄHLT



NEW LOOK  
2025

Für  
Traktoren von  
10-70 PS

**SXB 130 Super** ..... € 4.335

**SXB 150 Super** ..... € 4.595

Ideal zur Zerkleinerung von Gras,  
Reisig und Kiwi.

- ➔ Getriebe mit Freilauf
- ➔ Mechanische Verstellung
- ➔ Messer oder Hämmer nach Wunsch
- ➔ Heckwalze ø 140 mm

**Integrierte Optionen:**

- ➔ Hydraulische Zylinder
- ➔ Gelenkwelle L=900 Typ 2

Andere Modelle und Optionen siehe **Seite 14.**

Frachtkosten innerhalb Deutschland € 320,-



“SHB-S Super”

**SHB-S 130 Super** ..... € 6.630

**SHB-S 150 Super** ..... € 6.910

**SZB-S 130 Super** ..... € 7.310

**SZB-S 150 Super** ..... € 7.660



“SZB-S Super”

NEW LOOK  
2025

Für  
Traktoren von  
20-60 PS

Ideal für schmale Traktoren,  
ermöglichen zahlreiche Anwendungen;  
vom traditionellen Flächenmulchen  
zur Pflege von Rändern, Gräben und  
Böschungen für die Umweltpflege.

- ➔ Getriebe mit Freilauf: 26 kW (35 PS) für 540 U/min
- ➔ Messer oder Hämmer nach Wunsch
- ➔ Heckwalze ø140 mm
- ➔ Selbstfeinsteuerndes Gelenk
- ➔ Antistoßvorrichtung mit Hydraulischer Anfahrtsicherung
- ➔ Typ 4 Gelenkwelle L=1400

Andere Modelle und Optionen siehe **Seite 22.**

Frachtkosten innerhalb Deutschland € 400,-



Für  
Traktoren von  
25-90 PS

<b>SKL 160</b> .....	<b>€ 5.780</b>
<b>SKL 190</b> .....	<b>€ 5.950</b>
<b>SKL 210</b> .....	<b>€ 6.430</b>

Ideal zur Zerkleinerung von Gras,  
Reisig, Kiwi und Weidepflege.

- ➔ "Y" Messer, "Spachtel" Messer oder "Hämmer" nach Wunsch
- ➔ Fixe gezahnte Gegenleiste
- ➔ Mechanische Verstellung Kat. I (SKL160)
- ➔ Mechanische Verstellung Kat. II (SKL190)

**Integrierte Optionen:**

- ➔ Kufen
- ➔ Heckwalze ø140 mm
- ➔ Typ 4 Gelenkwelle L=900 (160/190)
- ➔ Typ 4 Gelenkwelle L=900 (210)

Andere Modelle und Optionen siehe **Seite 30**.

Frachtkosten innerhalb Deutschland **€ 400,-**



Für  
Traktoren von  
30-150 PS

<b>SKN 200</b> .....	<b>€ 8.025</b>
<b>SKN 225</b> .....	<b>€ 8.865</b>
<b>SKN 260</b> .....	<b>€ 9.475</b>

Ideal zur Zerkleinerung von Gras,  
Holz von mittlerer Größe und in der  
Forstwirtschaft.

- ➔ Gestell aus hochfestem Stahl Fe510
- ➔ Getriebe mit Freilauf
- ➔ Drei-Punkt-Anbau
- ➔ Fixe gezahnte Gegenleiste
- ➔ "Y" Messer, "Y+Spachtel" Messer oder "Hämmer"

**Integrierte Optionen:**

- ➔ Kufen
- ➔ Heckwalze ø194 mm
- ➔ Hydraulische Verstellung
- ➔ Typ 6 Gelenkwelle L=900

Andere Modelle und Optionen siehe **Seite 33**.

Frachtkosten innerhalb Deutschland **€ 480,-**

# FÜR SIE AUSGEWÄHLT



NEW LOOK  
2025

Für  
Traktoren von  
45-180 PS

SRV 260.....	€ 13.120
SRV 280.....	€ 14.240
SRV 300.....	€ 14.640

Ideal für Gras, Stroh, Holz für die Forstwirtschaft und Weidepflege.

- Getriebe mit Freilauf für links- oder rechtsdrehende Zapfwelle
- "Y" Messer, "Y+Spachtel" Messer oder "Hämmer" nach Wunsch
- Fixe gezahnte Gegenleiste

#### Integrierte Optionen:

- Geschraubte Kufen
- Hydraulische Seitenverstellung
- Typ 6 Gelenkwelle L=1100 (260/280)
- Typ 8 Gelenkwelle L=1100 (300)
- Heckwalze ø194 Super

Andere Modelle und Optionen siehe **Seite 42**.

Frachtkosten innerhalb Deutschland € 480,-



Für  
Traktoren von  
80-250 PS

SRS 260.....	€ 17.195
SRS 280.....	€ 17.745
SRS 300.....	€ 18.185
SRS 320.....	€ 18.625

Ideal für Gras, Stroh, Holz für die Forstwirtschaft und Weidepflege.

- Doppelter Drei-Punkt-Anbau vor Front- und Heck (Kat. 2 und 3)
- Selbstreinigende heck Walze ø194 höhenverstellbare
- Hydraulische Verstellung
- Fixe gezahnte Gegenleiste

#### Integrierte Optionen:

- Höhenverstellbare Kufen
- Automatischen Riemenspanner
- Typ 8 Gelenkwelle L=1100

Andere Modelle und Optionen siehe **Seite 44**.

Frachtkosten innerhalb Deutschland € 480,-



Für  
Traktoren von  
60–250 PS

**FWA 200** ..... € 14.770

**FWA 230** ..... € 15.885

Ideal für das Freihalten von  
Forstschneisen (ø max 14 cm).

- Drei-Punkt-Anbau
- Getriebe mit Freilauf für links- oder rechtsdrehende Zapfwelle: 81 kW (110 PS) für 540 U/min oder 110 kW (149 PS) für 1000 U/min
- Höhenverstellbare Kufen
- Automatischen Riemenspanner
- Typ 8 Gelenkwelle L=1100

**Integrierte Optionen:**

- Kit Astniederhalter
- Zylinderhaube

Andere Modelle und Optionen siehe **Seite 58**.

Frachtkosten innerhalb Deutschland € 480,-



Für  
Traktoren von  
40–120 PS

**SZL 160 Super** ..... € 12.520

**SZL 190 Super** ..... € 12.950

Ideal für zahlreiche Anwendungen,  
vom traditionellen Flächenmulchen  
zur Pflege von Rändern, Gräben  
und Böschungen für die Umweltpflege

- Getriebe mit Freilauf: 66 kW (90 PS) für 540 U/min
- Drei-Punkt-Anbau mit Schwimmkurbelstange
- Automatischen Riemenspanner (nur FZL)
- "Y" Messer, "Spachtel" Messer oder "Hämmer" nach Wunsch

**Integrierte Optionen:**

- Walze ø194 mm
- Selbstfeinsteuerndes Gelenk
- Typ 6 Gelenkwelle L=2100 SFT

Andere Modelle und Optionen siehe **Seite 68**.

Frachtkosten innerhalb Deutschland € 530,-



//Agrimaster



# SICHELMÄHER LMA

Ideal für die Pflege der Grünflächen von Garten, Park und Golfplatz geeignet.

- ➔ Drei-Punkt-Anbau Kat. 1 Front und Heckanbau
- ➔ Laufräder ø210
- ➔ "CE" Schutzvorrichtung
- ➔ Typ 2 Gelenkwelle L=900

**P= Hinterabladen**

**PM= Hinterabladen mit mulching.**



MODELL	ARBEITSBREITE	TRAKTOR-MINDEST-LEISTUNG			U/min	kg MAX	ARBEITSHÖHE		cm
		cm	kW	Ps			cm	n°	
LMA 120	120	15	20	540	160	3-10	3	126	
LMA 150	150	18	25		175	3-10		152	
LMA 180	180	26	35		190	3-10		185	
LMA 210	210	26	35		240	3-10		213	

MODELL	PREIS
LMA 120	3.200,-
LMA 150	3.300,-
LMA 180	3.430,-
LMA 210	3.980,-

ZUBEHÖR AUF WUNSCH	LMA 120	LMA 150	LMA 180	LMA 210
Mulch kit hinterer Auswurf	390,-	425,-	455,-	495,-
Getriebe 1000 U/min (Aufpreis)			495,-	
Getriebe 2000/2100 U/min (Aufpreis)			825,-	
Hintere ZPW-Durchtrieb für Frontbau			425,-	
Front Walzensatz			140,-	

# SICHELMÄHER LMD

Ideal für die Pflege der Grünflächen von Garten, Park und Golfplatz geeignet.

- ➔ Drei-Punkt-Anbau Kat. 1 Front und Heckanbau
- ➔ Laufräder ø210
- ➔ "CE" Schutzvorrichtung
- ➔ Typ 2 Gelenkwelle L=900



MODELL	ARBEITSBREITE	TRAKTOR-MINDESTLEISTUNG		U/min	kg MAX	n°	cm	PREIS
		kW	Ps					
LMD 120	120	15	20	540	167	3	128	3.410,-
LMD 150	150	22	30		183		158	3.630,-
LMD 180	180	30	40		226		189	3.960,-
LMD 215	215	35	47	5	262	5	222	4.290,-
LMD 235	235	44	60		310		237	5.390,-

## ZUBEHÖR AUF WUNSCH

	PREIS
Mulch kit	770,-
Getriebe 1000 U/min (Aufpreis)	475,-
Front Walzensatz	315,-
Luft Lenkräder	350,-
Frontanbau	495,-
Typ 2 Gelenkwelle L=900	210,-

# BALKENMÄHER LMF

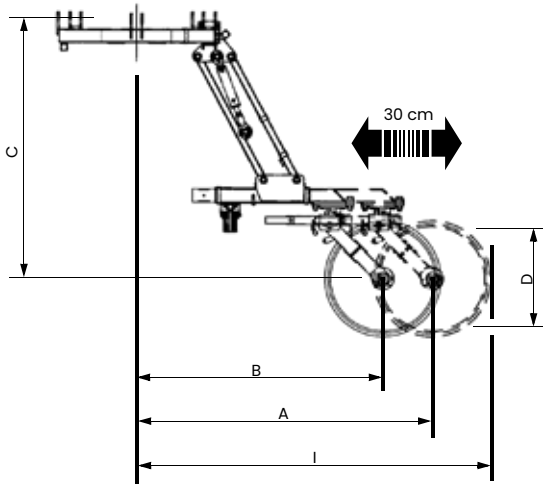

Geeignet für die Pflege von Randstreifen, insbesondere bei Hindernissen wie Leitplanken, Amsterdammertjes und für die Begrünung von Baumwurzeln.

## Serienzubehör:

- ➔ Drei-Punkt-Anbau Kat. I en II
- ➔ Hydraulische Verstellung
- ➔ 3D-Kupplung für optimale Bodenverstellung
- ➔ Niedrige Konstruktion
- ➔ Pivoträder
- ➔ Laufräder

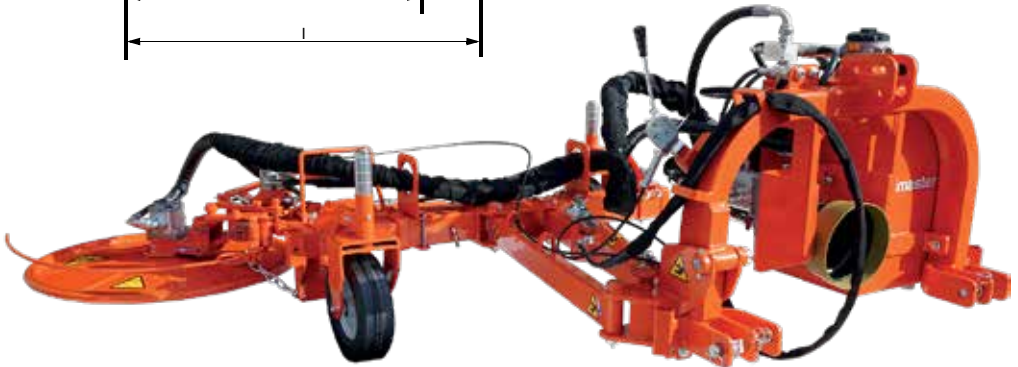

**TRAKTOR-  
MINDEST-  
LEISTUNG**

MODELL	TRAKTOR- MINDEST- LEISTUNG			A	B	C	D	PREIS
	kg	kW	Ps	cm	cm	cm	cm	
LMF 50	358	11	15	216	186	57	44	P.a.A.
LMF 60	360	11	15	216	186	57	60	P.a.A.
LMF 80	365	11	15	219	189	60	74	P.a.A.

## ZUBEHÖR AUF WUNSCH

## LMF

Hydraulische Schwenktellersteuerung

P.a.A.

Heckwalze ø140 mm

P.a.A.

Zwei Laufräder ø310

P.a.A.



# MULCHGERÄTE MT

Geeignet für das Mähen im Obstbau, in der Baumpflege und bei der Straßenrandpflege, insbesondere bei Hindernissen wie Bäumen, Verkehrsschildern usw.

## Serienzubehör:

- ➔ Hydrauliksystem des Traktors
- ➔ Heckwalze ø140 mm
- ➔ Kettenschutz
- ➔ Hydraulischer Sensor
- ➔ Vertikale Position manuell einstellbar
- ➔ Rotoreinrastung
- ➔ Hydraulische Steuerung des Mährotors



MODELL	ARBEITSBREITE	 MAX	 C4-B	 M4-A	PREIS
	cm	kg	n°	n°	
MT 60	60	155	32	16	10.950,-
MT 80	80	175	40	24	11.170,-
MT 100	100	195	48	24	11.390,-

## ZUBEHÖR AUF WUNSCH

Ölkühler	935,-
Vertikaler Zylinder	370,-
Betrieb mit Bowdenzug	1.150,-
Elektrischer Betrieb	2.475,-
Anschluss-Set 1,50 - 2,40	480,-

# TECHNISCHE DATEN

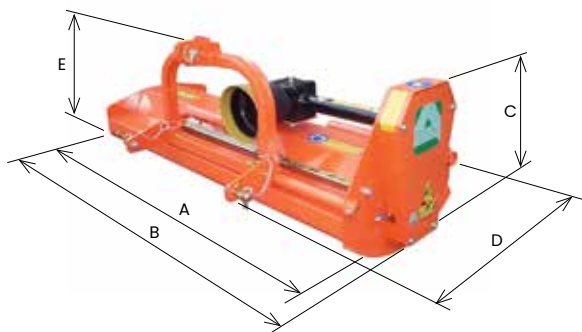

## TRAKTOR-MINDEST-LEISTUNG



MODELL	A		TRAKTOR-MINDEST-LEISTUNG		U/min	MAX	C4-A	M6-A	B	C	D	E
	cm	kW	Ps	kg		n°	n°	n°		cm	cm	cm
SYB 085	85	7	10	540 1000 2000	140	48	24	2	98	56	75	62
SYB 110	110	7	10		164	56	28	2	123	56	75	62
SYB 130	132	9	12		178	64	32	3	145	56	75	62
SYB 150	153	11	15		192	80	40	3	165	56	75	62

## MIT MANUELLER ODER HYDRAULISCHE VERSTELLUNG

MODELL	STELLUNG A		STELLUNG B		VERSTELLUNG
	F mm	G mm	F1 mm	G1 mm	H mm
SYB 085	473	377	343	507	130
SYB 110	700	405	350	755	350
SYB 130	700	620	350	970	350
SYB 150	700	830	350	1180	350

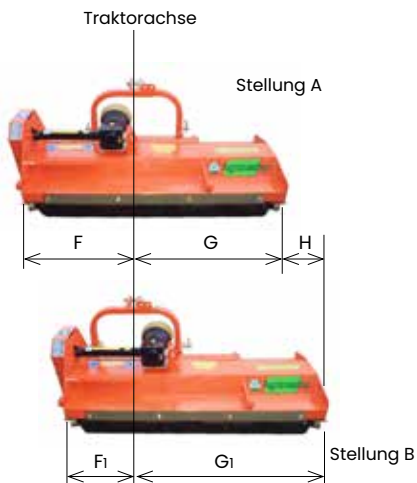

Leichtzügige Mulchgeräte für Kleintraktoren, zur Rasen-, Sportplatz- und Landschaftspflege und besonders geeignet für Weinbau.

## Serienzubehör:

- ➔ Getriebe mit Freilauf
- ➔ Dreipunktanbau
- ➔ Mechanische Verstellung
- ➔ Heckwalze ø140 mm

**HINWEIS: für Frontanbau spezifizieren Sie die Drehrichtung und die Drehzahl der Zapfwelle.**



MODELL		
SYB 085	2.950,-	3.010,-
SYB 110	3.120,-	3.200,-
SYB 130	3.290,-	3.380,-
SYB 150	3.520,-	3.630,-

ZUBEHÖR AUF WUNSCH	SYB 085	SYB 110	SYB 130	SYB 150
Hydraulische Seitenverstellung	-		315,-	
48 kW (65 PS) Getriebe mit Freilauf für 2000 U/min Zapfwelle		390,-		
Hydraulischer Antrieb statt Zapfwelle 32-40 l/min, 175 bar (ohne Schläuche und Anbaukonstruktion)	-		825,-	
Kunststoff Sicherheits Schutz vorne		100,-	105,-	115,-
Drei-Punkt-Anbau Kat. 1N			235,-	
Typ 2 Gelenkwelle L=900		150,-		

# TECHNISCHE DATEN

NEW LOOK  
2025

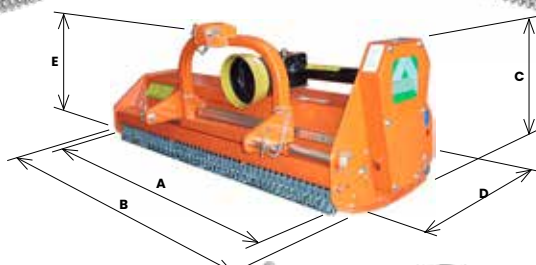

MODELL	TRAKTOR-MINDEST-LEISTUNG			U/min	MAX kg	MAX n°	M8-A n°	n°	B	C	D	E
	A	kW	Ps									
SXB 110 S	110	9	12	540	184	32+16	16	2	123	59	79	76
SXB 130 S	132	11	15		202	32+16	16	3	145	59	82	76
SXB 150 S	153	15	20		232	48+24	24	3	166	59	82	76
SXB 180 S	180	18	25		266	48+24	24	3	193	59	82	76

## MIT MANUELLER ODER HYDRAULISCHE VERSTELLUNG

MODELL	STELLUNG A		STELLUNG B		VERSTELLUNG H mm
	F mm	G mm	F1 mm	G1 mm	
SXB 110 S	700	305	350	655	350
SXB 130 S	700	625	350	975	350
SXB 150 S	700	830	350	1180	350
SXB 180 S	934	874	584	1224	350

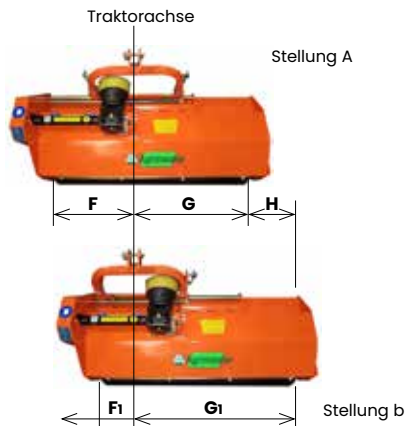

Ideal zur Zerkleinerung von Gras, Reisig und Kiwi.

## Serienzubehör:

- ➔ Getriebe mit Freilauf
- ➔ Mechanische Verstellung
- ➔ "Y" Messer oder "Hämmer" nach Wunsch
- ➔ Heckwalze ø 140 mm

**HINWEIS: für Frontanbau spezifizieren Sie die Drehrichtung und die Drehzahl der Zapfwelle.**



## MODELL

SXB 110 Super	3.770,-
SXB 130 Super	3.870,-
SXB 150 Super	4.130,-
SXB 180 Super	4.460,-

## ZUBEHÖR AUF WUNSCH

**SXB 110 S    SXB 130 S    SXB 150 S    SXB 180 S**

Hydraulische Zylinder	315,-			
Frontanbau	260,-			
Frontanbau mit Parallelogramm	1.450,-			
Drei-Punkt-Anbau Kat. 1 N	230,-			
Zusätzliche Gegenschneide	120,-	145,-	170,-	205,-
Kunststoff Sicherheits Schutz (nur Modell Super)	105,-	110,-	115,-	125,-
48 kW (65 PS) Getriebe mit Freilauf für 2000 U/min Zapfwelle	290,-			
Hydraulischer Antrieb mit Getriebe Motor Gruppe 2	785,-			
Umlauf Ventil 1/2" inklusive Überdruck Ventil	215,-			
Umlauf Ventil 3/4" inklusive Überdruck Ventil	645,-			
Gelenkwelle L=900 Typ 2	150,-			-
Gelenkwelle L=900 Typ 4	-			165,-

# TECHNISCHE DATEN

MODELL	A	B	C
	cm	cm	cm
SXC 110	129	130	168
SXC 130	151	130	168
SXC 150	172	130	168



MODELL	ARBEITS- BREITE	TRAKTOR- MINDEST- LEISTUNG			MAX	MAX	M8-A	SG4-A	SG4-B		
		cm	kW	Ps	t/min	kg	n°	n°	n°	n°	m³
SXC 110	110	11	15	540 1000	438	16	16+16	16+16+16	3	0,60	
SXC 130	132	13	18		460	16	16+16	16+16+16	3	0,72	
SXC 150	153	15	20		488	24	24+24	24+24+24	3	0,83	



# MULCHGERÄTES MIT SAMMLER SXC

Mulchgeräte mit Sammler (Bodenentleerung), ideal für die Pflege von Garten, Parks, Golfplätzen und öffentlichen Grünanlagen.

## Serienzubehör:

- ➔ Getriebe mit Freilauf
- ➔ Drei-Punkt-Anbau
- ➔ Heckwalze ø140 mm
- ➔ Messer nach Wunsch
- ➔ Höhenverstellbare Laufräder vorne
- ➔ Automatischen Riemenspanner
- ➔ Kufen
- ➔ Hydraulikzylinder zum Öffnen/Schließen des Containers
- ➔ Gelenkwelle



MODELL	M8-A	SG4-A	SG4-B
SXC 110		9.630,-	
SXC 130		10.050,-	
SXC 150		10.980,-	

## HINWEIS:

Spezifizieren Sie die Drehzahl der Zapfwelle



# TECHNISCHE DATEN

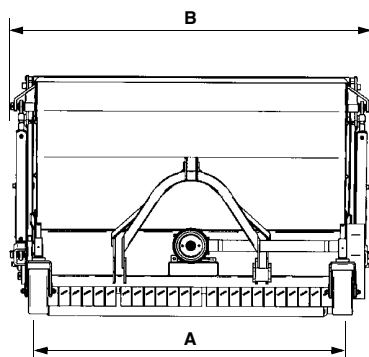
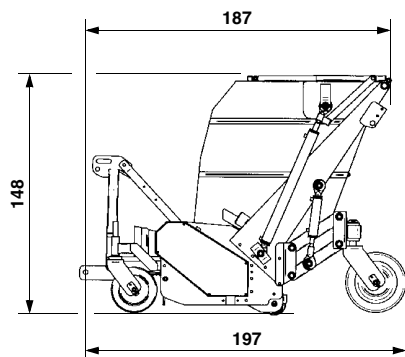

MODELL	TRAKTOR-MINDEST-LEISTUNG		Sammelkapazität		Zusätzliche Informationen												
	A	B	kW	Ps	U/min	MAX	M10-A	SG4-A	SG4-B	S4-A	kg	n°	n°	n°	n°	n°	m <sup>3</sup>
SKC 160	160	191	29	40		865	33	33+33	33+33+33	33	3						0,9
SKC 190	190	222	33	45	540	950	39	39+39	39+39+39	39	3						1,1
SKC 225	221	252	37	50		1342	45	45+45	45+45+45	45	5						1,3

# MULCHGERÄTE MIT SAMMLER SKC

Ideal für die Pflege der Grünflächen von Garten, Park, Golfplatz und öffentlichen Grünflächen

## Serienzubehör:

- 37 kW-50 Ps Getriebe für 540 U/min Gelenkwelle
- Drei-Punkt-Anbau
- Heckwalze ø140 mm
- 360° schwenkbare, höhenverstellbare Vorderräder aus Metall
- Hydraulische Höhenverstellung: Doppelbereifung
- Massive-Gummi Fronträder (SKC 225)
- Luftbereifte Zwillingsräder hinten
- Typ 5 Gelenkwelle L=900.



MODELL	M10-A	SG4-A	SG4-B	S4-A
SKC 160			19.600,-	
SKC 190			20.610,-	
SKC 225			24.920,-	

## ZUBEHÖR AUF WUNSCH

Beleuchtungssatz	315,-
------------------	-------



# TECHNISCHE DATEN

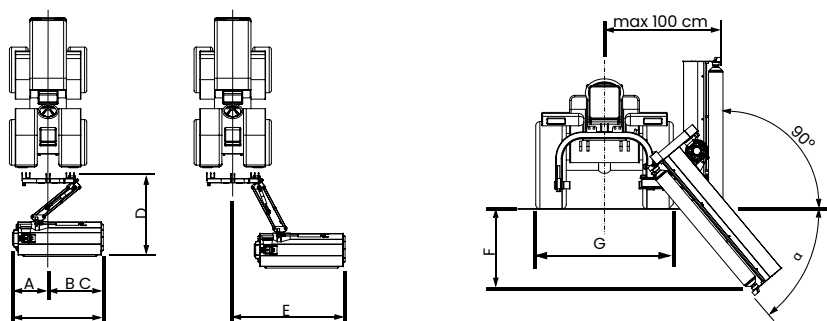

	A	B	C	D	E	F	G	A
<b>MODELL</b>	cm	cm	cm	cm	cm	cm	cm	
SHY 110	63	62	125	130	156	30	110	40°
SHY 130	63	84	147	130	178	45	120	50°
SHY 150	63	104	167	130	198	60	130	50°

MODELL	ARBEITS- BREITE	TRAKTOR- MINDEST- GEWICHT	TRAKTOR- MINDEST- LEISTUNG		U/min	MAX	C4-A	M6-A	n°
			kW	Ps					
SHY 110	110	700	15	20	540	236	56	28	3
SHY 130	132	700	15	20		250	64	32	3
SHY 150	153	700	18	25		264	80	40	3



# SEITENMULCHGERÄTE SHY

Ideal für schmale Traktoren, ermöglichen zahlreiche Anwendungen; vom traditionellen Flächenmulchen zur Pflege von Rändern, Gräben und Böschungen für die Umweltpflege.

## Serienzubehör:

- ➔ Getriebe mit Freilauf:  
26 kW (35 PS) für 540 U/min
- ➔ Drei-Punkt-Anbau Kat. 1/II
- ➔ "Y" Messer oder "Hämmer" nach Wunsch
- ➔ Heckwalze ø140 mm
- ➔ 3D-Kopplung für optimale Bodenanpassung
- ➔ Typ 4 Gelenkwelle L=1400

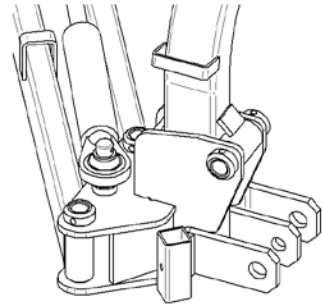

**3D-KOPPLUNG**

MODELL	C4-A	M6-A
SHY 110	5.870,-	5.950,-
SHY 130	5.900,-	5.980,-
SHY 150	6.100,-	6.220,-

ZUBEHÖR AUF WUNSCH	SHY 110	SHY 130	SHY 150
Druckluftspeicher		385,-	
Zwei Hebel-Verteiler über Bowdenzug		810,-	
Zwei Hebel-Verteiler + Druckluftspeicher		1.195,-	
Typ 4 Weitwinkel Gelenkwelle L=1400 (einseitig)		545,-	
Typ 4 Weitwinkel Gelenkwelle L=1400 (doppelseitig)		1.535,-	



# TECHNISCHE DATEN

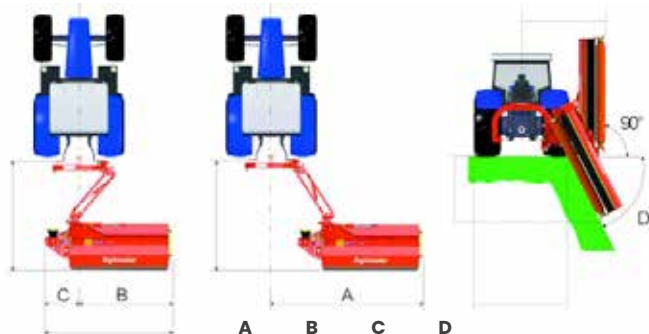

**NUR ALS MODELL 'SUPER' MIT  
ENTLADUNG ÜBER DIE ROLLE  
ERHÄLTlich**

MODELL	A cm	B cm	C cm	D cm
SHB-S 110	167	53	72	40°
SHB-S 130	189	75	72	50°
SHB-S 150	209	95	72	50°
SHB-S 180	236	123	72	50°
SZB-S 110	196	90	61	50°
SZB-S 130	218	112	61	50°
SZB-S 150	238	133	61	50°
SZB-S 180	266	161	61	50°



MODELL	ARBEITS- BREITE cm	TRAKTOR- MINDEST- GEWICHT kg	TRAKTOR- MINDEST- LEISTUNG		U/min	MAX kg	M8-A n°	SG4-A n°	n°
			kW	Ps					
SHB-S 110	110	700	15	20	540	260	16	16+32	2
SHB-S 130	132	700	15	20		280	16	16+32	3
SHB-S 150	153	700	18	25		302	24	24+48	3
SHB-S 180	181	900	22	30		331	24	24+48	3
SZB-S 110	110	700	15	20		283	16	16+32	2
SZB-S 130	132	700	15	20		303	16	16+32	3
SZB-S 150	153	700	18	25		325	24	24+48	3
SZB-S 180	181	900	22	30		354	24	24+48	3

# SEITENGERÄTE SHB-S & SZB-S

Ideal für schmale Traktoren, ermöglichen zahlreiche Anwendungen; vom traditionellen Flächenmulchen zur Pflege von Rändern, Gräben und Böschungen für die Umweltpflege.

## Serienzubehör:

- ➔ Getriebe mit Freilauf:  
26 kW (35 PS) für 540 U/min
- ➔ "Y" Messer oder "Hämmer" nach Wunsch
- ➔ Heckwalze ø140 mm
- ➔ Anbau Kat. I/II
- ➔ 3D-Kopplung für optimale Boden Anpassung
- ➔ Antistoßvorrichtung mit Hydraulischer Anfahrtsicherung
- ➔ Getriebe 37 kW/50 Ps nur für SZB-S
- ➔ Typ 4 Gelenkwelle L=1400

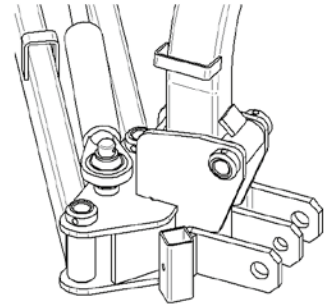

3D-KOPPLUNG



MODELL

M8-A

SG4-A

SHB-S 110	6.540,-
SHB-S 130	6.630,-
SHB-S 150	6.910,-
SHB-S 180	7.120,-
SZB-S 110	7.250,-
SZB-S 130	7.310,-
SZB-S 150	7.660,-
SZB-S 180	7.850,-



SZB-S



SHB-S

ZUBEHÖR AUF WUNSCH	SHB-S SZB-S 110	SHB-S SZB-S 130	SHB-S SZB-S 150	SHB-S SZB-S 180
Zwei Hebel-Verteiler über Bowdenzug			810,-	
Zwei Hebel-Verteiler + Druckluftspeicher			1.195,-	
Druckluftspeicher			385,-	
Zusätzliche Gegenschneide	120,-	145,-	165,-	200,-
Gummi Schutz	85,-	95,-	100,-	105,-
50 Ps Antriebskasten			455,-	
Weitwinkel Gelenkwelle einseitig			545,-	
Weitwinkel Gelenkwelle doppelseitig			1.535,-	

Frachtanteil: € 400,-

# FRONTMULCHGERÄTE SAS

Geeignet für Kleintraktoren mit Zwei oder Dreipunkt Anbau. Besonders geeignet zur Gras-Rasen und Landschaftspflege.

Optional lieferbar für Radlader Aufbau

## Serienzubehör:

- ➔ Getriebe mit Freilauf:  
26 kW (35 Ps) für 540 U/min  
oder 40 kW (54 Ps) für 1000 U/min
- ➔ Getriebe: 48 kW (65 Ps)  
für 2000 U/min
- ➔ Zweipunkt Aufhängung
- ➔ Ausgestattet mit Y-Messer
- ➔ Automatischer Riemenspanner
- ➔ 2 Laufräder (360° drehbar)
- ➔ Heckwalze ø140 mm
- ➔ Typ 2 Gelenkwelle L=700

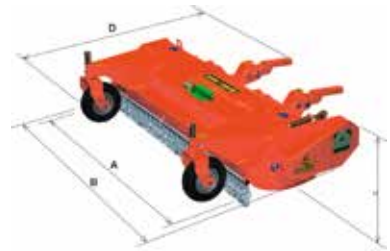

**HINWEIS: Spezifizieren Sie die Drehrichtung und die Drehzahl der Zapfwelle.**

MODELL	TRAKTOR-MINDEST-LEISTUNG			MAX	SG4-A	SG4-B	CG4-A	B	C	D	PREIS	
	A	kg	U/min									n°
SAS 130	132	15	20	286	16+16	16+16+16	16+32		147	46	139	6.940,-
SAS 150	153	15	20	310	24+24	24+24+24	24+48	3	167	46	139	7.300,-
SAS 180	180	18	25	341	24+24	24+24+24	24+48		195	46	139	7.510,-

## ZUBEHÖR AUF WUNSCH

	SAS 130	SAS 150	SAS 180
Drei-Punkt-Anbau		480,-	
Kit für Drei-Punkt-Anbau		690,-	
Hydraulischer Antrieb mit Getriebe Motor Gruppe II		1.535,-	
Umlaufventil für hydraulischen Antrieb 3/4"		895,-	
Frontanbau mit Parallellogramm (flache Anbauplatte)		1.580,-	

# FRONTMULCHGERÄTE SAZ

Geeignet für Kleintraktoren mit Zwei oder Dreipunkt Anbau. Besonders geeignet zur Gras-Rasen und Landschaftspflege.

Optional lieferbar für Radlader Aufbau

## Serienzubehör:

- ➔ Getriebe mit Freilauf:  
26 kW (35 Ps) für 540 U/min  
oder 40 kW (54 Ps) für 1000 U/min
- ➔ Getriebe: 48 kW (65 Ps)  
für 2000 U/min
- ➔ Zweipunkt Aufhängung
- ➔ Ausgestattet mit Y-Messer
- ➔ Automatischer Riemenspanner
- ➔ 2 Laufräder (360° drehbar)
- ➔ Heckwalze ø140 mm
- ➔ Typ 2 Gelenkwelle L=700



**HINWEIS: Spezifizieren Sie die Drehrichtung und die Drehzahl der Zapfwelle.**

MODELL	TRAKTOR-MINDESTLEISTUNG		U/min	kg	C4-A	M6-A	PREIS
	kW	Ps					
SAZ 130	15	20	1000	200	64	32	6.030,-
SAZ 150	15	20	2000	230	80	40	6.230,-

## ZUBEHÖR AUF WUNSCH

	SAZ 130	SAZ 150
Drei-Punkt-Anbau		480,-
Kit für Drei-Punkt-Anbau		690,-
Kufen		125,-
Hydraulischer Antrieb mit Getriebe Motor Gruppe II		1.535,-
Umlaufventil für hydraulischen Antrieb 1/2"		730,-
Frontanbau mit Parallelogramm (flache Anbauplatte)		1.580,-

# TECHNISCHE DATEN

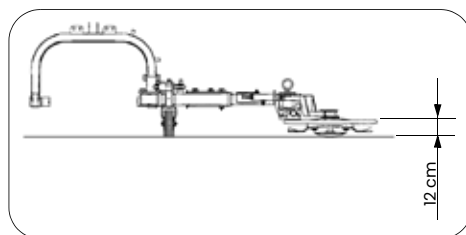
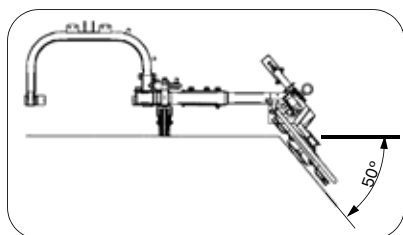
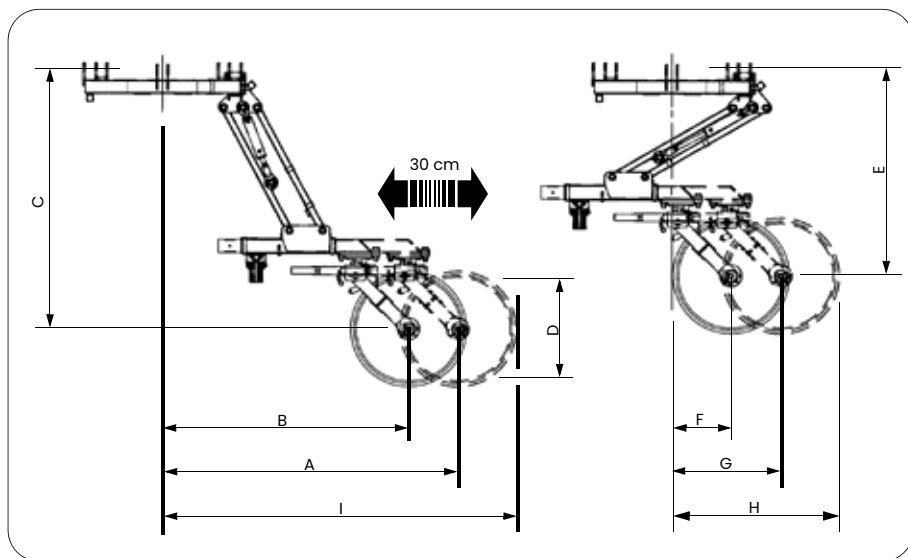

MODELL	 TRAKTOR-MINDEST-LEISTUNG	MINDESTE ÖLMENGE			D ARBEITS-BREITE								
	kg	kW	Ps	l/min	A	B	C	E	F	G	H	I	
LMX 50	161	11	15	30	180	150	159	44	126	36	66	94	208
LMX 60	165	11	15	30	180	150	159	60	126	36	66	102	216
LMX 80	172	11	15	30	183	153	162	74	129	39	69	112	226
LMX-A 50 Front	161	11	15	30	216	186	57	44	30	70	100	128	244
LMX-A 60 Front	165	11	15	30	216	186	57	60	30	70	100	136	252
LMX-A 80 Front	172	11	15	30	219	189	60	74	33	73	103	146	262

# BALKENMÄHER LMX & LMX-A

Ideal für die Wartung der Straßenränder, besonders bei Hindernissen wie Leitplanken und Prellsteine; diese Geräte können auch für die Reinigung von Straßengrabenufern und Baumwurzeln benutzt werden.

## Serienzubehör:

- ➔ Drei-Punkt-Anbau Kat. I und II
- ➔ Seitliche Verstellung mit hydraulischem Parallelogramm
- ➔ 3D-Kopplung für optimale Boden Anpassung
- ➔ Niedrige Konstruktion
- ➔ Stützrad (360° drehbar)
- ➔ Stützpivotrad



LMX



Pumpe



Öltank

MODELL	PREIS
LMX50	6.030,-
LMX60	6.030,-
LMX80	6.200,-

MODELL	PREIS
LMX-A 50 Front	6.460,-
LMX-A 60 Front	6.460,-
LMX-A 80 Front	6.630,-

## LMX-A FRONT



## ZUBEHÖR AUF WUNSCH

	LMX	LMX-A
Zwei Hebel-Verteiler mit Bowdenzug 2m, Anschluß am Traktor über Schnellkupplungen	—	970,-
Zwei Hebel-Verteiler mit Bowdenzug 5m, Anschluß am Traktor über Schnellkupplungen	—	1095,-
Tank und Motorantriebspumpe, Zylinder mit Schnellkupplungen am Traktor	—	2.585,-
Tank+Pumpe+Zwei Hebel-Verteiler mit Bowdenzug 2m, Anschluß an der Traktor Zapfwelle	—	2.915,-
Tank+Pumpe+Zwei Hebel-Verteiler mit Bowdenzug 5m, Anschluß an der Traktor Zapfwelle	—	3.135,-
Heckwalze ø140 mm		675,-
Zweites Stützrad (360° drehbar)		515,-
Stützrad ø310 mm		325,-
Zwei Stützrad ø310 mm		975,-

# TECHNISCHE DATEN

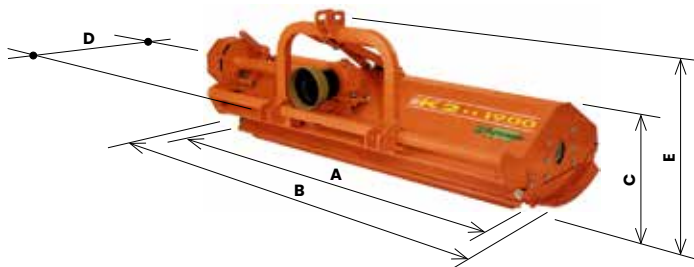

MODELL	A	TRAKTOR-MINDEST-LEISTUNG			MAX	C6-A	M10-A	S4-A	B	C	D	E	
	cm	kW	Ps	U/min									kg
SAL - 160	160	18	25	540 1000	355	48	24	24	3	180	47	108	89
SAL - 190	191	26	35		401	56	28	28	3	210	47	108	89
SAL - 210	212	29	40		435	56	28	28	4	231	47	108	89
SAL - 225	221	33	45		457	64	32	32	4	240	47	108	89

MODELL		L	F	G	F1	G1	H
		mm	mm	mm	mm	mm	mm
SAL - 160	①	420	647	960	417	1190	230
SAL - 160	②	655	804	804	504	1104	300
SAL - 190	①	655	804	1108	504	1408	300
SAL - 190	②	806	956	956	656	1256	300
SAL - 210	①	806	910	1214	610	1514	300
SAL - 210	②	958	1062	1062	762	1362	300
SAL - 225	①	806	958	1258	658	1558	300
SAL - 225	②	958	1110	1106	810	1406	300

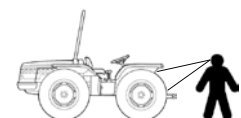
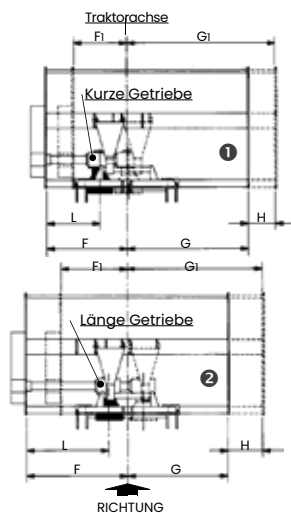

Uhrzeigersinn



Gegen Uhrzeigersinn



Uhrzeigersinn



Gegen Uhrzeigersinn

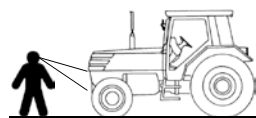

# FRONTMULCHGERÄTE SAL

Ideal zur Zerkleinerung von Gras, Reisig, Kiwi und Weidepflege.

## Serienzubehör:

- ➔ Getriebe mit Freilauf: 37 kW (50 PS) für 540 U/min oder 52 kW (70 PS) für 1000 U/min
- ➔ Drei-Punkt-Anbau mit mechanischer Verstellung
- ➔ "Y" Messer, "Spachtel" Messer oder "Hämmer" nach Wunsch
- ➔ Kufen
- ➔ Heckwalze ø140 mm
- ➔ Automatischer Riemenspanner
- ➔ Fixe gezahnte Gegenleiste

**HINWEIS: Spezifizieren Sie die Drehrichtung und die Drehzahl der Zapfwelle.**



MODELL	C6-A	M10-A	S4-A
SAL - 160		6.030,-	
SAL - 190		6.470,-	
SAL - 210		6.970,-	
SAL - 225		7.370,-	

ZUBEHÖR AUF WUNSCH	SAL - 160	SAL - 190	SAL - 210	SAL - 225
Hydraulische Verstellung			330,-	
Hydraulischer Antrieb mit Getriebe Motor Gruppe 3			1.535,-	
Multifunktionales Ventil 3/4			895,-	
Frontanbau mit Parallelogramm			2.695,-	
Typ 4 Gelenkwelle L=900	150,-	—	—	—
Typ 5 Gelenkwelle L=900	—		195,-	

# TECHNISCHE DATEN

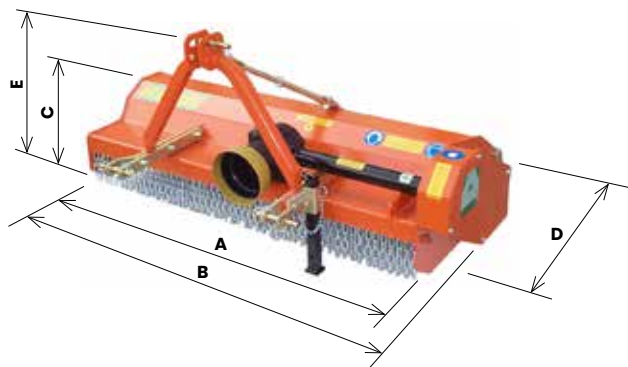

Standardmäßig entladen  
hinter Die Heckwalze



MODELL	TRAKTOR-MINDEST-LEISTUNG				U/min	kg	n°	n°	n°	n°	B	C	D	E
	A	cm	kW	Ps										
SKL 085	85	11	15			223	24	12	12	2	93	45	102	86
SKL 100	100	11	15	540		231	24	12	12	2	116	45	102	86
SKL 115	115	15	20	1000		266	32	16	16	2	131	45	102	86
SKL 130	130	15	20	2000		295	32	16	16	2	146	45	102	86
SKL 145	145	18	25			311	40	20	20	3	165	45	102	86

MODELL	MIT FIXEM ANBAU				
	STELLUNG A	STELLUNG B	VERSTELLUNG		
	C mm	D mm	C <sub>1</sub> mm	D <sub>1</sub> mm	E mm
SKL 130	570	734	427	877	143
SKL 145	725	725	470	980	255

Mit verschiebbarem Anbau					
MODELL	C mm	D mm	C <sub>1</sub> mm	D <sub>1</sub> mm	E mm
SKL 115	557	593	367	783	190
SKL 130	557	747	327	977	230
SKL 145	718	732	488	962	230

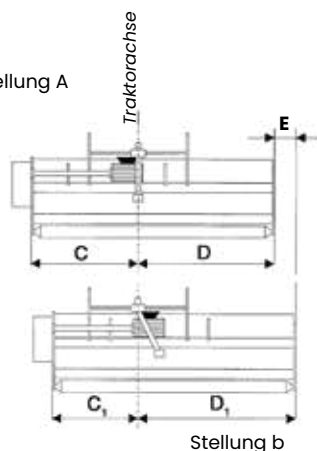

Ideal zur Zerkleinerung von Gras, Reisig, Kiwi und Weidepflege.

## Serienzubehör:

- ➔ Getriebe mit Freilauf: 37 kW (50 PS) für 540 U/min oder 52 kW (70 PS) für 1000 U/min

- ➔ "Y" Messer, "Spachtel" Messer oder "Hämmer" nach Wunsch
- ➔ Heckschutzblech
- ➔ Fixe gezahnte Gegenleiste
- ➔ **Serienmäßig ohne Heckwalze**

**HINWEIS: für Frontanbau spezifizieren Sie die Drehrichtung und die Drehzahl der Zapfwelle.**



MODELL	C6-A	M10-A	S4-A
SKL 085		3.660,-	
SKL 100		3.720,-	
SKL 115		3.900,-	
SKL 130		4.080,-	
SKL 145		4.280,-	
SKL 160		4.440,-	

MODELL	C6-A	M10-A	S4-A
SKL 175		4.680,-	
SKL 190		4.930,-	
SKL 210		5.360,-	
SKL 225		5.500,-	
SKL 250		6.000,-	
SKL 270		6.250,-	

ZUBEHÖR AUF WUNSCH	SKL 085	SKL 100	SKL 115	SKL 130	SKL 145	SKL 160	SKL 175	SKL 190	SKL 210	SKL 225	SKL 250	SKL 270
Kufen	215,-											
Heckwalze ø140 mm		500,-		510,-	515,-	585,-	600,-	620,-	645,-	655,-	700,-	725,-
Heckwalze ø194 mm	-	-	-	-	-	730,-	755,-	775,-	820,-	845,-	915,-	955,-
Mechanische Verstellung	-				365,-					445,-		
Hydraulische Verstellung	-				650,-					700,-		
3-Punkt-anbau Kat. II	-	-	-	-	-		370,-		-	-	-	-
Mechanische Verstellung Kat. II	-	-	-	-	-		975,-		-	-	-	-
Hydraulische Verstellung Kat. II	-	-	-	-	-		1.255,-		-	-	-	-
Zusätzliche Gegenschneide	-	-	-	-	-		255,-		305,-		375,-	
Rebrechen		455,-		515,-	550,-	-	-	-	-	-	-	
Typ 4 Gelenkwelle L=900				175,-			-	-	-	-	-	-
Typ 5 Gelenkwelle L=900	-	-	-	-	-	-			210,-			

# TECHNISCHE DATEN



**TRAKTOR-  
MINDEST-  
LEISTUNG**



**A**

**MAX**

**C6-B**

**M20-A**

**M18-A**

**CM4-A**

**B**

**C**

**D**

**E**

MODELL	cm	kW	Ps	U/min	kg	n°	n°	n°	n°	n°	cm	cm	cm	cm
SKN 150	150	22	30	540 1000	458	36	12	12	12+24	3	173	47	93	117
SKN 175	175	22	30		506	48	16	16	16+32	4	198	47	93	117
SKN 200	200	26	35		538	60	20	20	20+40	4	223	47	93	117
SKN 225	223	33	45		600	60	20	20	20+40	5	246	47	93	117
SKN 240	242	37	50		620	60	20	20	20+40	5	263	47	93	117
SKN 260	260	40	55		693	72	24	24	24+48	5	283	47	93	117
SKN 280	280	44	60		797	72	24	24	24+48	5	303	47	93	117
SKN 320	321	66	90		883	84	28	28	28+56	5	343	51	94	118

**STELLUNG A**

**STELLUNG B**

**VERSTELLUNG**

	MODELL	STELLUNG A		STELLUNG B		VERSTELLUNG
		C mm	D mm	Cl mm	Dl mm	
Mit fixem Anbau	SKN 150	761	739	486	1014	275
	SKN 175	761	989	486	1264	275
	SKN 200	761	1239	486	1514	275
	SKN 225	941	1289	666	1564	275
	SKN 240	1121	1299	846	1574	275
	SKN 260	1121	1484	846	1759	275
	SKN 280	1400	1400	1125	1675	275
	SKN 320	1587	1621	1312	1896	275
Mit verschiebbarem Anbau	SKN 150	840	660	350	1150	490
	SKN 175	840	910	350	1400	490
	SKN 200	840	1160	350	1650	490
	SKN 225	1020	1210	530	1700	490
	SKN 240	1200	1220	710	1710	490
	SKN 260	1200	1405	710	1895	490
	SKN 280	1479	1321	989	1811	490
	SKN 320	1666	1542	1176	2032	490

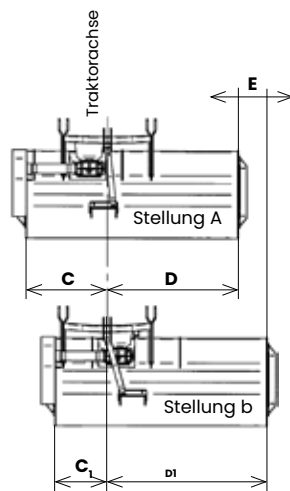

Ideal zur Zerkleinerung von Gras, Reisig, Kiwi und Weidepflege.

## Serienzubehör:

- ➔ Robuste Stahlkonstruktion Fe510
- ➔ "Y" Messer, "Spachtel" Messer oder "Hämmer" nach Wunsch
- ➔ Getriebe mit Freilau
- ➔ Drei-Punkt-Anbau
- ➔ Fixe gezahnte Gegenleiste
- ➔ **Serienmäßig ohne Heckwalze**



### GETRIEBE

MODELL	540 U/min	1000 U/min KPT	C6-B	M20-A	M18-A	CM4-A
SKN 150	66 kW (90 Ps)	95 kW (129 Ps)				5.210,-
SKN 175	66 kW (90 Ps)	95 kW (129 Ps)				5.650,-
SKN 200	66 kW (90 Ps)	95 kW (129 Ps)				6.090,-
SKN 225	66 kW (90 Ps)	110 kW (149 Ps)				6.270,-
SKN 240	66 kW (90 Ps)	110 kW (149 Ps)				6.530,-
SKN 260	66 kW (90 Ps)	110 kW (149 Ps)				6.780,-
SKN 280	66 kW (90 Ps)	110 kW (149 Ps)				7.790,-
SKN 320	66 kW (90 Ps)	110 kW (149 Ps)				8.760,-

### ZUBEHÖR AUF WUNSCH

	SKN 150	SKN 175	SKN 200	SKN 225	SKN 240	SKN 260	SKN 280	SKN 320
Kufen	220,-							
Heckwalze ø194 mm	655,-	710,-	735,-	790,-	810,-	890,-	965,-	1.005,-
Mechanische Verstellung	300,-			910,-				
Hydraulische Verstellung	545,-			1.150,-				
Verstärkte Rotorwelle	280,-	305,-	335,-	365,-	380,-	440,-	510,-	570,-
Multifunktionales Ventil 3/4	975,-							
Hydraulischer Antrieb mit Getriebe-motor Gruppe 3	1.460,-							
Gummischutz hinten	185,-	220,-	260,-	275,-	300,-	330,-	350,-	405,-
Zusätzliche Gegenschneide	235,-		305,-		350,-		430,-	
Zentraler Antriebskasten	P.a.A.							
Typ 5 Gelenkwelle L=900	210,-	—	—	—	—	—	—	—
Typ 6 Gelenkwelle L=900	—		435,-					

# TECHNISCHE DATEN

## TRAKTOR- MINDEST- LEISTUNG



MODELL	A				MAX	C6-B	M20-A	M18-A	CM4-A		B	C	D	E
	cm	kW	Ps	U/min										
SKP 125	125	15	20		422	36	12	12	12+24	3	141	46	136	91
SKP 150	150	22	30		482	36	12	12	12+24	3	170	46	136	91
SKP 175	175	22	30		540	48	16	16	16+32	4	195	46	136	91
SKP 200	200	29	40		572	60	20	20	20+40	4	220	46	136	91
SKP 225	223	33	45	540	635	60	20	20	20+40	5	243	46	136	91
SKP 240	242	37	50		660	60	20	20	20+40	5	260	46	136	91
SKP 260	260	40	55		737	72	24	24	24+48	5	280	46	136	91
SKP S 280	280	48	65		959	96	32	32	32+64	5	300	52	136	96
SKP S 300	300	51	70		1015	96	32	32	32+64	5	320	52	136	96
SKP S 320	321	74	100	1000	1097	96	32	32	32+64	5	341	54	136	98

**HINWEIS:** für Frontanbau spezifizieren Sie die Drehrichtung und die Drehzahl der Zapfwelle.

MODELL	STELLUNG A		STELLUNG B		VERSTELLUNG
	C mm	D mm	C <sub>1</sub> mm	D <sub>1</sub> mm	
SKP 125	604	646	421	829	183
SKP 150	761	739	486	1014	275
SKP 175	761	989	486	1264	275
SKP 200	761	1239	486	1514	275
SKP 225	941	1289	666	1564	275
SKP 240	1121	1299	846	1574	275
SKP 260	1121	1484	846	1759	275
SKP S 280	1336	1464	944	1856	392
SKP S 300	1454	1546	1062	1938	392
SKP S 320	1631	1577	1239	1969	392
SKP 125	615	635	350	900	265
SKP 150	840	660	350	1150	490
SKP 175	840	910	350	1400	490
SKP 200	840	1160	350	1650	490
SKP 225	1020	1210	530	1700	490
SKP 240	1200	1220	710	1710	490
SKP 260	1200	1405	710	1895	490
SKP S 280	1385	1415	895	1905	490
SKP S 300	1503	1497	1013	1987	490
SKP S 320	1680	1528	1190	2018	490

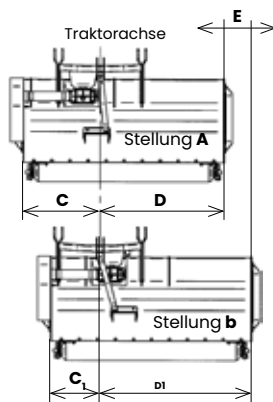

Ideal zur Zerkleinerung von Gras, Holz von mittlerer Größe und in der Forstwirtschaft.

## Serienzubehör:

- ➔ Getriebe mit Freilauf
- ➔ Drei-Punkt-Anbau

- ➔ "Y" Messer, "Spachtel" Messer oder "Hämmer" nach Wunsch
- ➔ Fixe gezahnte Gegenleiste
- ➔ Verstärktes Gehäuse, 8 mm Dicke (nur für SKP 260 S-280 S-300 S-320 S)
- ➔ **Serienmäßig ohne Heckwalze**



MODELL	GETRIEBE		C6-B	M20-A	M18-A	CM4-A
	540 U/min	1000 U/min				
SKP 125	37 kW (50 Ps)	52 kW (70 Ps)				4.690,-
SKP 150	66 kW (90 Ps)	95 kW (129 Ps)				5.450,-
SKP 175	66 kW (90 Ps)	95 kW (129 Ps)				6.050,-
SKP 200	66 kW (90 Ps)	95 kW (129 Ps)				6.510,-
SKP 225	66 kW (90 Ps)	110 kW (149 Ps)				6.830,-
SKP 240	66 kW (90 Ps)	110 kW (149 Ps)				6.950,-
SKP 260	66 kW (90 Ps)	110 kW (149 Ps)				7.210,-
SKP S 280	66 kW (90 Ps)	110 kW (149 Ps)				9.940,-
SKP S 300	66 kW (90 Ps)	110 kW (149 Ps)				10.260,-
SKP S 320	-	110 kW (149 Ps)				10.880,-

ZUBEHÖR AUF WUNSCH	SKP 125	SKP 150	SKP 175	SKP 200	SKP 225	SKP 240	SKP S 260	SKP S 280	SKP S 300	SKP S 320
Kufen	220,-									
Heckwalze ø140 mm	425,-	440,-	455,-	470,-	525,-	715,-	755,-	-	-	-
Heckwalze ø194 mm	725,-	755,-	825,-	875,-	1.005,-	1.040,-	935,-	975,-	1.015,-	
180° Schwenkräder	915,-				1015,-				1.695,-	
Laufräder	-	-	-	-	-	-	-	3.070,-		
Rebrechen	180,-	205,-	255,-	275,-	295,-	320,-	345,-	-	-	-
Verstärkter Rotor	350,-		370,-	405,-	440,-	495,-	550,-	840,-	885,-	
Mechanische Verstellung	295,-				910,-				990,-	
Hydraulische Verstellung	785,-				940,-				1.230,-	
Frontanbau	605,-				645,-				-	
Zentrales Getriebe				485,-					715,-	-
MT Seitenmäher	siehe Seite 11									
Unterstockmulcher ø60 oder ø80	Verschiedene Versionen auf Anfrage verfügbar									
Gelenkwelle	175,-	210,-				435,-				615,-

# TECHNISCHE DATEN

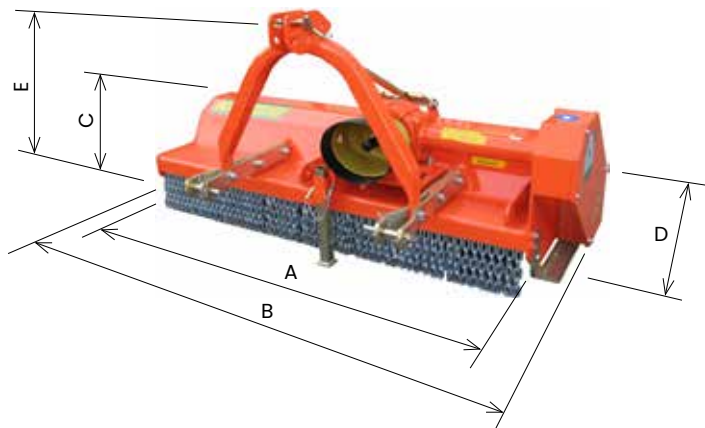

**TRAKTOR-  
MINDEST-  
LEISTUNG**



MODELL	TRAKTOR- MINDEST- LEISTUNG			U/min	kg	MAX	M20-A	M18-A	B	C	D	E
	A	cm	kW									
SKU 125	125	22	30	540	596	12	12	3	145	46	136	91
SKU 150	150	26	35		646	12	12	3	170	46	136	91
SKU 175	175	29	40		676	16	16	4	195	46	136	91
SKU 200	200	33	45		707	20	20	4	220	46	136	91
SKU 225	225	40	55		760	20	20	5	243	46	136	91
SKU 240	240	44	60		792	20	20	5	260	46	136	91

Ideal zur Zerkleinerung von Holz und in der Forstwirtschaft

## Serienzubehör:

- ➔ Rotorwelle 12,5 mm Dicke und Fe510, geschmiedete Messerhalter
- ➔ Getriebe mit Freilauf
- ➔ Verstärktes Gehäuse, 10 mm Dicke
- ➔ Drei-Punkt-Anbau
- ➔ Hämmer nach Wunsch
- ➔ Heckwalze ø194 mm
- ➔ Fixe gezahnte Gegenleiste
- ➔ Gummischutz hinten



MODELL	M20-A	M18-A
SKU 125	5.870,-	
SKU 150	6.860,-	
SKU 175	7.240,-	
SKU 200	7.820,-	
SKU 225	8.270,-	
SKU 240	8.740,-	

ZUBEHÖR AUF WUNSCH	SKU 125	SKU 150	SKU 175	SKU 200	SKU 225	SKU 240
Kufen				220,-		
Vorbereitung MT Seitenmäher				385,-		
MT Seitenmäher				siehe Seite 11		
Mechanische Verstellung				910,-		
Hydraulische Verstellung				1.150,-		
Zentrales Getriebe	-			485,-		
Hintere Gummischutzklappe	165,-	195,-	220,-	265,-	350,-	385,-
Rebrechen	510,-	565,-	650,-	700,-	750,-	785,-
Typ 5 Gelenkwelle L=900	210,-			-		
Typ 6 Gelenkwelle L=900	-			435,-		

# TECHNISCHE DATEN



NEW LOOK  
2025

TRAKTOR-  
MINDEST-  
LEISTUNG



MODELL	A				MAX	C6-B	M20-A	M18-A	CM4-A	B	C	D	E	
	cm	kW	Ps	U/min										
SKD 150	150	22	30	540 1000	511	36	12	12	12+24	3	170	53	136	91
SKD 175	175	22	30		547	48	16	16	16+32	4	195	53	136	91
SKD 200	200	29	40		630	60	20	20	20+40	4	220	53	136	91
SKD 225	223	33	45		688	60	20	20	20+40	5	243	53	136	91
SKD 260	260	40	55		760	72	24	24	24+48	5	280	53	136	91

MODELL	STELLUNG A		STELLUNG B		VERSTELLUNG
	C mm	D mm	C <sub>1</sub> mm	D <sub>1</sub> mm	E mm
SKD 150	761	739	486	1014	275
SKD 175	761	989	486	1264	275
SKD 200	761	1239	486	1514	275
SKD 225	941	1289	666	1564	275
SKD 260	1121	1484	846	1759	275
SKD 150	840	660	350	1150	490
SKD 175	840	910	350	1400	490
SKD 200	840	1160	350	1650	490
SKD 225	1020	1210	530	1700	490
SKD 260	1200	1405	710	1895	490

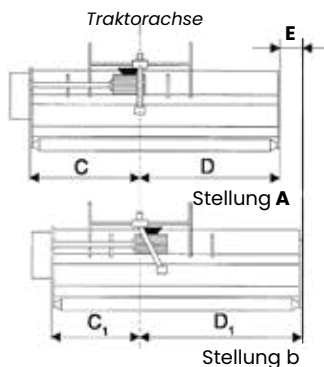
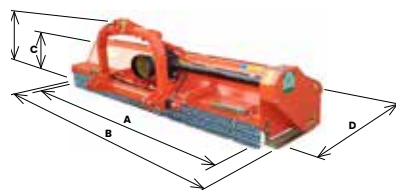

Ideal zur Zerkleinerung von Gras, Mais, Sonnenblumen und Holz von mittlerer Größe.

## Serienzubehör:

- ➔ Getriebe mit Freilau
- ➔ Drei-Punkt-Anbau
- ➔ Fixe gezahnte Gegenleiste

- ➔ Heckklappe zum Öffnen für extra hohes Material
- ➔ "Y" Messer, "Spachtel" Messer oder "Hämmer" nach Wunsch
- ➔ Standard ohne Heckwalze

## HINWEIS:

**Spezifizieren Sie die Drehrichtung und die Drehzahl der Zapfwelle**

MODELL	GETRIEBE		C6-B	M20-A	M18-A	CM4-A
	540 U/min	1000 U/min				
SKD 150	66 kW (90 Ps)	95 kW (129 Ps)				6.210,-
SKD 175	66 kW (90 Ps)	95 kW (129 Ps)				6.950,-
SKD 200	66 kW (90 Ps)	95 kW (129 Ps)				7.880,-
SKD 225	66 kW (90 Ps)	110 kW (149 Ps)				8.120,-
SKD 260	66 kW (90 Ps)	110 kW (149 Ps)				8.730,-
ZUBEHÖR AUF WUNSCH	SKD 150	SKD 175	SKD 200	SKD 225	SKD 260	
Kufen				220,-		
Heckwalze ø140 mm	580,-	605,-	640,-	680,-	750,-	
Heckwalze ø194 mm	755,-	825,-	875,-	1.010,-	1.045,-	
180° Schwenkräder		1.135,-			1.250,-	
Stützrad 360° drehbar	—	—		3.335,-		
Rebrechen	205,-	255,-	275,-	295,-	345,-	
Verstärkter Rotor	350,-	370,-	410,-	440,-	540,-	
Mechanische Verstellung		1.010,-			1.185,-	
Hydraulische Verstellung		1.250,-			1.425,-	
Zentrales Getriebe				485,-		
Unterstockmulcher ø60 oder ø80	Verschiedene Versionen auf Anfrage verfügbar					
Gelenkwelle		210,-,- (Typ 5 L=900)		435,- (Typ 6 L=900)		

# TECHNISCHE DATEN

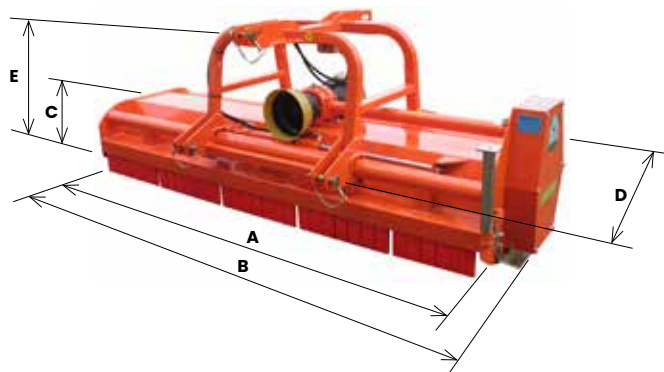

## TRAKTOR-MINDEST-LEISTUNG



MODELL	A		TRAKTOR-MINDEST-LEISTUNG		U/min	MAX kg	C6-A n°	M10-A n°	S4-A n°	B cm	C cm	D cm	E cm	
	cm	kW	Ps											
SRL 160	161	29	40			460	48	24	24	3	176	48	105	101
SRL 190	191	33	45	540		485	56	28	28	3	206	48	105	101
SRL 225	221	37	50	1000		531	64	32	32	4	237	48	105	101
SRL 250	252	40	55			600	80	40	40	4	267	48	105	101

## MIT MANUELLER ODER HYDRAULISCHE VERSTELLUNG

MODELL	STELLUNG A		STELLUNG B		VERSTELLUNG
	C mm	D mm	C <sub>1</sub> mm	D <sub>1</sub> mm	E mm
SRL 160	917	691	557	1051	360
SRL 190	917	995	557	1355	360
SRL 225	1042	1174	627	1589	415
SRL 250	1260	1260	845	1675	415

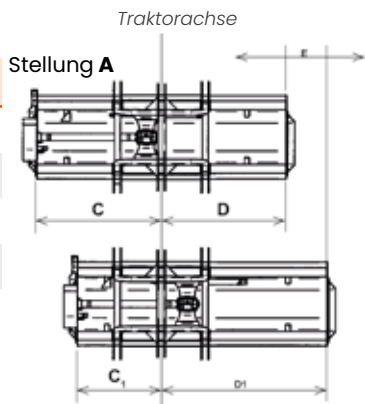

Stellung b

# HECK-FRONT MULCHGERÄTE SRL

Ideal zur Zerkleinerung von Gras, kleines Rebholz und Reisig ausgelegt.

## Serienzubehör:

- ➔ Getriebe mit Freilauf für links- oder rechtsdrehende Zapfwelle (37 kW-50 PS für 540 U/min oder 52 kW-70 PS für 1000 U/min)
- ➔ Doppelter Drei-Punkt-Anbau für Front- und Heck immer Kat. 2
- ➔ Mechanische Verstellung
- ➔ "Y" Messer, "Spachtel" Messer oder "Hämmer" nach Wunsch
- ➔ Fixe gezahnte Gegenleiste
- ➔ Heckwalze ø140 mm
- ➔ Automatischen Riemenspanner

**HINWEIS: spezifizieren Sie die Drehzahl der Zapfwelle.**



**C6-A**



**M10-A**



**S4-A**

MODELL	C6-A	M10-A	S4-A
SRL 160		6.780,-	
SRL 190		7.010,-	
SRL 225		7.790,-	
SRL 250		8.380,-	

ZUBEHÖR AUF WUNSCH	SRL 160	SRL 190	SRL 225	SRL 250
Kufen			250,-	
Heckwalze ø194 mm	240,-	265,-	305,-	345,-
Gummischutzklappe hinten	205,-	250,-	300,-	320,-
Hydraulische Verstellung		310,-		325,-
Typ 6 Gelenkwelle L=1100			405,-	

# TECHNISCHE DATEN

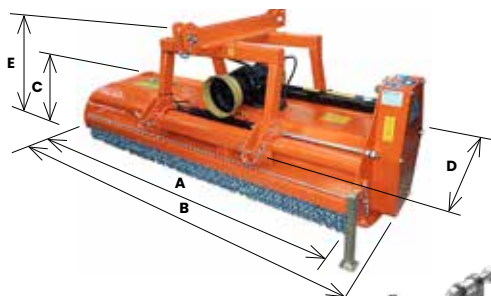

**TRAKTOR-  
MINDEST-  
LEISTUNG**



**MAX**



MODELL	TRAKTOR- MINDEST- LEISTUNG				MAX	C6-B	M20-A	M18-A	CM4-A	B	C	D	E	
	A cm	kW	Ps	U/min	kg	n°	n°	n°	n°					n°
SRV 125	125	33	45		591	36	12	12	12+24	4	142	48	111	107
SRV 150	150	37	50		644	36	12	12	12+24	4	171	48	111	107
SRV 175	175	40	55	540	693	48	16	16	16+32	4	196	48	111	107
SRV 200	200	44	60	1000	745	60	20	20	20+40	4	221	48	111	107
SRV 230	230	51	70		815	60	20	20	20+40	5	251	48	111	107
SRV 260	255	59	80		894	72	24	24	24+48	5	276	48	111	107
SRV 280	280	66	90		964	96	32	32	32+64	5	301	48	111	107
SRV 300	300	73	100	1000	1055	96	32	32	32+64	5	321	48	111	107
SRV 320	321	73	100		1072	96	32	32	32+64	5	342	51	111	107

## MIT MANUELLER ODER HYDRAULISCHE VERSTELLUNG

MODELL	STELLUNG A		STELLUNG B		VERSTELLUNG
	C mm	D mm	Cl mm	Dl mm	E1 mm
SRV 125	625	625	420	830	205
SRV 150	750	750	505	995	245
SRV 175	875	875	505	1245	370
SRV 200	920	1080	505	1495	415
SRV 230	1045	1255	630	1670	415
SRV 260	1275	1275	740	1810	535
SRV 280	1400	1400	865	1935	535
SRV 300	1500	1500	965	2035	535
SRV 320	1604	1604	1069	2139	535

## NUR MIT HYDRAULISCHE VERSTELLUNG

MODELL	STELLUNG C		VERSTELLUNG
	C2 mm	D2 mm	E2 mm
RV 150	920	580	170
RV 175	920	830	45

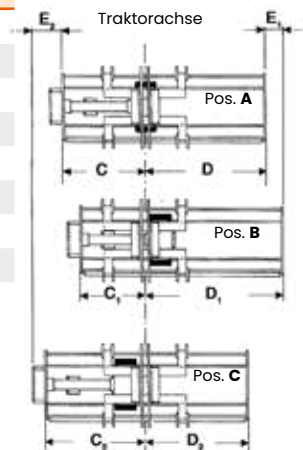

# HECK-FRONT MULCHGERÄTE SRV

Ideal für Gras, Stroh, Holz für die Forstwirtschaft und Weidepflege.

## Serienzubehör:

- ➔ Getriebe mit Freilauf für links- oder rechtsdrehende Zapfwelle
- ➔ Doppelter Drei-Punkt-Anbau für Front- und Heck
- ➔ "Y" Messer, "Spachtel" Messer oder "Hämmer" nach Wunsch
- ➔ Fixe gezahnte Gegenleiste
- ➔ Heckwalze ø194 mm
- ➔ Automatischen Riemenspanner
- ➔ Mechanische Verstellung

**HINWEIS: spezifizieren Sie die Drehzahl der Zapfwelle.**

MODELL	GETRIEBE										
	540 U/min	1000 U/min	C6-B	M20-A	M18-A	CM4-A					
SRV 125	66 kW (90 Ps)	95 kW (129 Ps)					7.700,-				
SRV 150	66 kW (90 Ps)	95 kW (129 Ps)					8.030,-				
SRV 175	66 kW (90 Ps)	95 kW (129 Ps)					8.340,-				
SRV 200	66 kW (90 Ps)	95 kW (129 Ps)					8.980,-				
SRV 230	81 kW (110 Ps)	110 kW (149 Ps)					9.460,-				
SRV 260	81 kW (110 Ps)	110 kW (149 Ps)					10.980,-				
SRV 280	—	110 kW (149 Ps)					11.980,-				
SRV 300	—	110 kW (149 Ps)					12.270,-				
SRV 320	—	110 kW (149 Ps)					12.650,-				
ZUBEHÖR AUF WUNSCH	SRV 125	SRV 150	SRV 175	SRV 200	SRV 230	SRV 260	SRV 280	SRV 300	SRV 320		
Geschraubte Kufen	535,-										
Heckwalze ø194 mm Super	—	360,-			440,-			485,-			
Laufräder	3.795,-										
Hydraulische Verstellung	375,-										
Verstärkter Rotor		350,-	370,-	415,-	470,-	485,-	840,-	845,-	885,-		
Gummischutzklappe hinten	160,-	195,-	230,-	255,-	285,-	330,-	350,-	360,-	385,-		
Verstärktes Gehäuse aus 10mm Stahl	565,-	600,-	705,-	875,-	910,-	975,-	1.055,-	1.135,-	1.215,-		
Typ 6 Gelenkwelle L=1100				460,-			—	—	—		
Typ 8 Gelenkwelle L=1100	—	—	—	—	—	—		615,-			

# TECHNISCHE DATEN

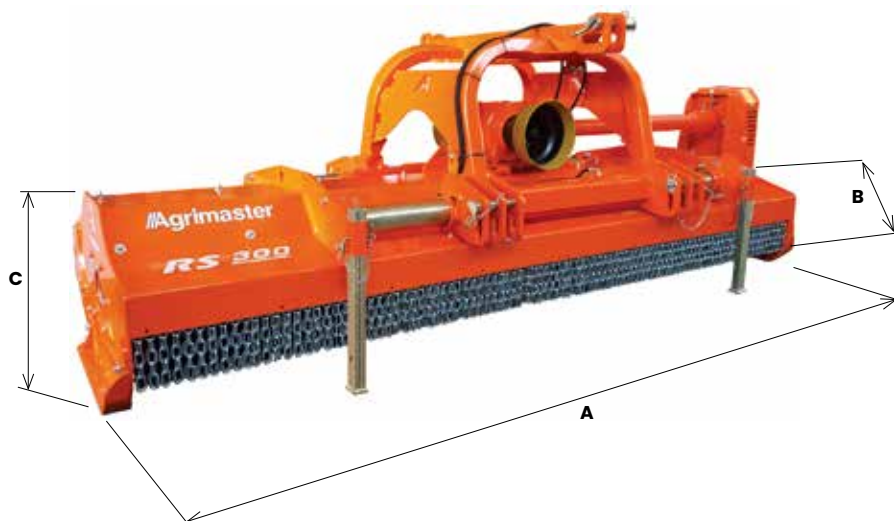

ARBEITS-  
BREITE

TRAKTOR-  
MINDEST-  
LEISTUNG



A B C

MODELL	cm	kW	Ps	U/min	kg	C6-B n°	M20-A n°	M18-A n°	CM4-A n°	Chain n°	A cm	B cm	C cm
SRS 260	255	59	80	1000	1235	72	24+48	24	24	6	274	122	116
SRS 280	280	66	90		1330	96	32+64	32	32	6	299	122	116
SRS 300	300	73	100		1434	96	32+64	32	32	6	321	122	116
SRS 320	321	81	110		1541	96	32+64	32	32	6	340	122	116

# HECK-FRONT MULCHGERÄTE SRS

Ideal für Gras, Stroh, Holz für die Forstwirtschaft und Weidepflege.

## Serienzubehör:

- ➔ Doppelter Drei-Punkt-Anbau für Front- und Heck (Kat. II und III)
- ➔ Selbstreinigende Heckwalze ø194 höhenverstellbar
- ➔ Hydraulische Verstellung.
- ➔ Fixe gezahnte Gegenleiste
- ➔ "Y" Messer, "Spachtel" Messer oder "Hämmer" nach Wunsch
- ➔ Vorderen oder hinteren Gummischutz
- ➔ Getriebe mit Freilauf für links- oder rechtsdrehende Zapfwelle: 169 kW (230 Ps) vor 1000 U/min.



MODELL	C6-B	M20-A	M18-A	CM4-A
SRS 260			15.900,-	
SRS 280			16.450,-	
SRS 300			16.890,-	
SRS 320			17.330,-	

ZUBEHÖR AUF WUNSCH	SRS 260	SRS 280	SRS 300	SRS 320
Höhenverstellbare Kufen			310,-	
Verstärkter Rotor	605,-	840,-	885,-	920,-
Automatischen Riemenspanner			380,-	
Typ 8 Gelenkwelle L=1100			605,-	

# TECHNISCHE DATEN



MODELL	Arbeitsbreite	Traktormindestleistung			MAX	C12-B	M14-B	C10-B	n°	A	B	C	D
	cm	kW	Ps	U/min						kg	cm	cm	cm
SRH 260	255	81	110		1486	56	28	56+28	6	283	100	151	133
SRH 290	290	88	120	1000	1616	64	32	64+32	6	318	100	151	133
SRH 320	320	95	130		1750	64	32	64+32	6	348	100	151	133





# HECK-FRONT MULCHGERÄTE SRH

Sehr stark gebaute Mulchgeräte, geeignet zum Schneiden von Gras, Gestrüpp, Stroh, Straßenrändern und Brachland.

## Serienzubehör:

- ➔ Getriebe mit Freilauf für links- oder rechtsdrehende Zapfwelle: 169 kW (230 PS) für 1000 U/min
- ➔ Drei-Punkt-Anbau Kat. II und III
- ➔ Automatischen Riemenspanner
- ➔ Messer nach Wunsch
- ➔ Fixe gezahnte Gegenleiste
- ➔ Höhenverstellbare Kufen
- ➔ Höhenverstellbare hintere Heckwalze ø273 mm

MODELL	 C12-B	 M14-B	 C10-B	
SRH 260		18.670,-		
SRH 290		19.780,-		
SRH 320		20.780,-		
ZUBEHÖR AUF WUNSCH		RVM 260	RVM 290	RVM 320
Hydraulische Verstellung			5.225,-	
Typ SH Gelenkwelle L=1100 SFT			1.080,-	

# TECHNISCHE DATEN



NEW LOOK  
2025

MODELL	TRAKTOR-MINDEST-LEISTUNG			U/min	MAX kg	C12-A n°	C14-A n°	M14-A n°	C10-A n°	n°	B cm	C cm	D cm	E cm
	A cm	kW	Ps											
SUM 160	158	26	35	540	672	32	32	16	32+16	4	175	75	133	95
SUM 200	194	29	40		775	40	40	20	40+20	4	211	75	133	95
SUM 230	230	37	50		850	48	48	24	48+24	5	247	75	133	95
SUM 260	255	44	60		955	56	56	28	56+28	5	272	75	133	95

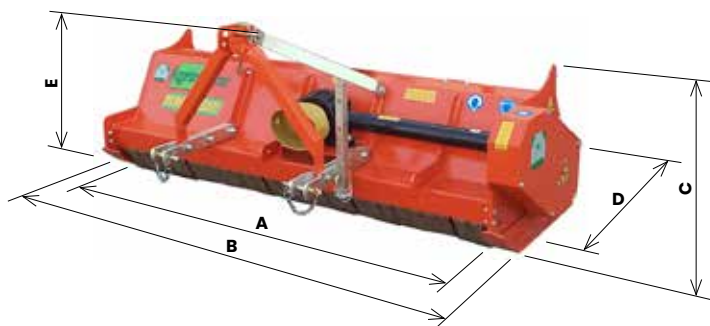

# UNIVERSAL-MULCHGERÄTE SUM

Ideal für Gras, Stroh, Mais, Rüben, Tabak, Kartoffellaub, Artischocken, Baumwolle und Holz.

## Serienzubehör:

- "Y" Messer, "Spachtel" Messer oder "Hämmer" nach Wunsch
- Getriebe mit Freilauf
- Drei-Punkt-Anbau
- Einstellbare Fixe gezahnte Gegenleiste
- Heckhaube
- Serienmäßig ohne Heckwalze

**HINWEIS: spezifizieren Sie die Drehzahl der Zapfwelle.**

MODELL	GETRIEBE		 C12-A	 C14-A	 M14-A	 C10-A
	540 U/min	1000 U/min				
SUM 160	66 kW (90 Ps)	110 kW (149 Ps)				7.390,-
SUM 200	66 kW (90 Ps)	110 kW (149 Ps)				8.200,-
SUM 230	66 kW (90 Ps)	110 kW (149 Ps)				8.340,-
SUM 260	66 kW (90 Ps)	110 kW (149 Ps)				8.870,-

ZUBEHÖR AUF WUNSCH	SUM 160	SUM 200	SUM 230	SUM 260
Kufen			290,-	
180° Schwenkräder			1.495,-	
Laufräder			3.665,-	
Heckwalze ø194 mm	910,-	995,-	1.155,-	1.205,-
Kamm-Gegenleiste nur für C12-A	155,-	180,-	200,-	225,-
Mechanische Verstellung			840,-	
Hydraulische Verstellung			1.100,-	
Zentrale Getriebe		485,-		—
Typ 5 Gelenkwelle L=900	210,-	—	—	—
Typ 6 Gelenkwelle L=900	—	435,-	—	—
Typ 8 Gelenkwelle L=1100	—	—	620,-	—
Typ 8 Gelenkwelle L=1100 1-3/4" Z6 - 1-3/8" Z6	—	—	690,-	—

# TECHNISCHE DATEN



NEW LOOK  
2025

MODELL	A		TRAKTOR-MINDEST-LEISTUNG		MAX	C16-A	C16-B	M14-A	C10-A	E	B	C	D	E
	cm	kW	Ps	U/min										
SUH 255	255	44	60	540 1000	1240	56	56	28	56+28	5	279	76	178	104
SUH 290	290	48	65		1339	64	64	32	64+32	6	314	76	178	104
SUH 320	320	62	85		1440	64	64	32	64+32	6	344	76	178	104

## ALLEN MIT VERSCHIEBBAREM ANBAU

MODELL	STELLUNG A		STELLUNG B		VERSTELLUNG
	C mm	D mm	C1 mm	D1 mm	E mm
SUH 255	1402	1149	902	1649	500

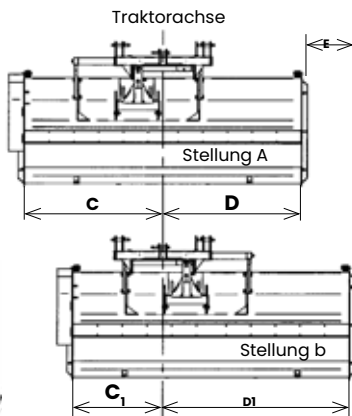

# UNIVERSAL-MULCHGERÄTE SUH

Ideal für Grossflächen, Gras, Stroh, Mais, Rüben, Tabak, Baumwolle, usw.

## Serienzubehör:

- ➔ "Y" Messer, "Spachtel" Messer oder "Hämmer" nach Wunsch
- ➔ Getriebe mit Freilauf
- ➔ Drei-Punkt-Anbau
- ➔ Automatischen Riemenspanner
- ➔ 180° drehbare Räder
- ➔ Fixe gezahnte Gegenleiste
- ➔ Heckhaube
- ➔ Serienmässig ohne Heckwalze

**HINWEIS:** spezifizieren Sie die Drehzahl der Zapfwelle.



MODELL	GETRIEBE		C16-A	C16-B
	540 U/min	1000 U/min		
SUH 255	66 kW (90 kW)	110 kW (149 Ps)		13.530,-
SUH 290	81 kW (110 kW)	110 kW (149 Ps)		13.940,-
SUH 320	88 kW (120 kW)	129 kW (175 Ps)		16.180,-

ZUBEHÖR AUF WUNSCH	SUH 255	SUH 290	SUH 320
Kufen		435,-	
Heckwalze ø323 mm	1.910,-	2.090,-	
Hydraulische Verstellung	5.225,-		—
Zusätzliche Räder (2)		1.870,-	
Zusätzliche Gegenschneide (enkel C16-A mes)		285,-	
Transportanhänger		4.345,-	
Frontanbau		1.450,-	
Typ 8 Gelenkwelle L=1100	615,-		—
Typ 8 Gelenkwelle L=1100 1-3/4" Z6 - 1-3/8" Z6		—	695,-

# TECHNISCHE DATEN

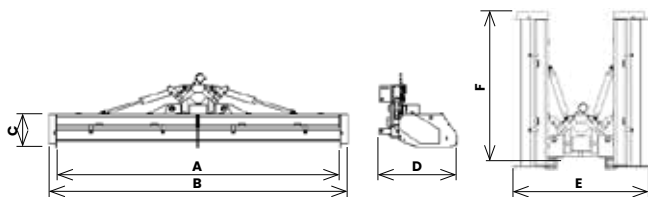

MODELL	TRAKTOR-MINDEST-LEISTUNG				MAX	C12-A	C14-A	C6-B	1000	B	C	D	E	F
	A	cm	kW	Ps										
SPU 560	562	132	180		2716	136	136	—	10	596	70	151	243	291
SPU 640	644	147	200		3660	136	136	—	10	678	65	141	251	328
SPP 520	523	103	140	1000	2160	—	—	144	10	553	63	126	241	269
SPP 560	563	118	160		2620	—	—	192	10	593	63	141	247	289
SPP 600	602	132	180		2680	—	—	192	10	632	63	141	247	309
SPP 640	644	147	200		2740	—	—	192	10	671	65	141	251	328



**SPU mit  
180° Schwenkräder**



**SPP mit Heckwalze ø194**

# KLAPPBARES MULCHGERÄTE SPU & SPP

Die ideale Maschine für Großbetriebe und Lohnunternehmer. Für Gras, Stroh, Mais, Rüben, Tabak, Holz, Baumwolle, usw.

## Serienzubehör:

- Getriebe mit Freilauf und Drei-Punkt-Anbau
- Druckluftspeicher auf Öffnunghebeböcke
- Hydraulische Sicherheitshaken für Transportstellung
- Heckhaube (nur für serie SPU)
- 180° Schwenkräder oder Heckwalze ø194 mm nach Wunsch
- Hydraulikspeicher an Zylindern
- Transportsicherung
- Typ 8 Gelenkwelle L=1100



MODELL	GETRIEBE			
	kW (Ps)	C12-A	C14-A	C6-B
SPU 560	187 (254)	40.940,-	—	—
SPU 640	187 (254)	43.880,-	—	—
SPP 520	187 (254)	—	—	36.280,-
SPP 560	187 (254)	—	—	38.230,-
SPP 600	187 (254)	—	—	39.470,-
SPP 640	187 (254)	—	—	40.650,-

ZUBEHÖR AUF WUNSCH	SPU 560	SPU 640	SPP 520	SPP 560	SPP 600	SPP 640
Schwenkräder			4.005,-			

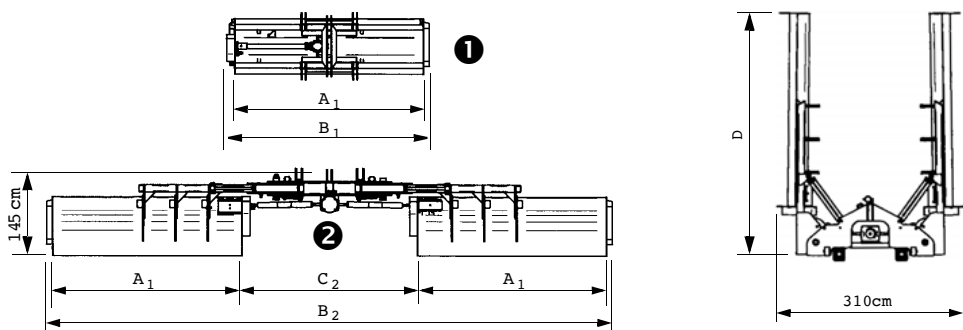

MODELL	TRAKTOR-MINDEST-LEISTUNG				MAX	C6-B	M20-A	M18-A	CM4-A	A1	B1	B2	C2	D
	kW	Ps	U/min	kg										
SPS 800	118	160	1000	964 ①	96 ①	64+32 ①	32 ①	32 ①	5 ①	280	301	827	250	343
				3381 ②	192 ②	128+64 ②	64 ②	64 ②	10 ②					
SPS 920	147	200	1000	1072 ①	96 ①	64+32 ①	32 ①	32 ①	5 ①	320	342	940	280	399
				3700 ②	192 ②	128+64 ②	64 ②	64 ②	10 ②					





# KLAPPBARES MULCHGERÄTE SPS

Die ideale Maschine für Großbetriebe und Lohnunternehmer. Für Gras, Stroh, Mais, Rüben, Tabak, Holz, Baumwolle, usw.

## Serienzubehör:

- ➔ Getriebe mit Freilauf, 110 KW (149 Ps) für das Frontmulcher, 187 KW (254 Ps) für das Heckmulcher
- ➔ Drei-Punkt-Anbau
- ➔ Messer nach Wunsch
- ➔ Druckluftspeicher auf Öffnunghebeböcke
- ➔ Hydraulische Zeitenverstellung am Frontmulcher
- ➔ Hydraulische Sicherheitshaken für Transportstellung
- ➔ Walze ø194 mm
- ➔ Antrieb 1.000 U/min
- ➔ Höhenverstellbare Kufen
- ➔ Type 8 Gelenkwelle L=1100



MODELL	GETRIEBE				
	kW (Ps)	C6-B	M20-A	M18-A	CM4-A
SPS 800	110 (149) ① 187 (254) ②				65.420,-
SPS 920	110 (149) ① 187 (254) ②				67.650,-

## ZUBEHÖR AUF WUNSCH





## SPS 800 – SPS 920

180° Schwenkräder	3.575,-
-------------------	---------

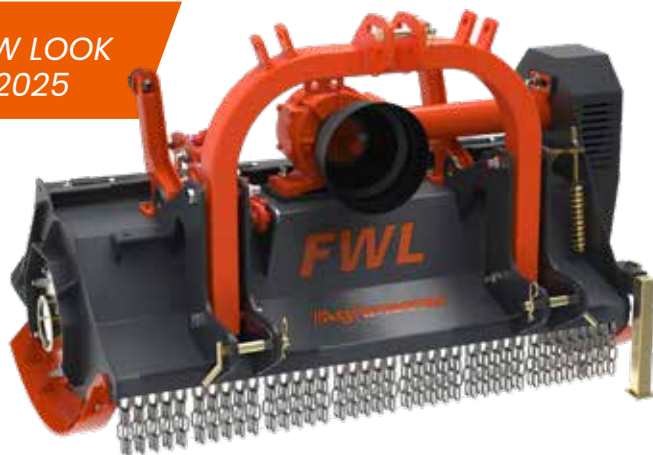
# TECHNISCHE DATEN

NEW LOOK  
2025



MODELL	Arbeits- breite	TRAKTOR- MINDEST- LEISTUNG			 MAX	 M12-A		A	B	C
	cm	kW	Ps	U/min	kg	n°	n°	cm	cm	cm
FWL 125	126	37	50	540	470	24	4	148	97	97
FWL 150	150	44	60	1000	521	30	4	172	97	97



# FORSTMULCHGERÄTE FWL

Ideal für das Freihalten von Forstschneisen (ø max 10/12 cm).

## Serienzubehör:

- ➔ Drei-Punkt-Anbau Kat. I
- ➔ Höhenverstellbare Kufen
- ➔ Automatische riemenspanner
- ➔ Hydraulische Fronthaube
- ➔ Arbeitsbreite: 125 cm oder 150 cm
- ➔ Typ 6 Gelenkwelle L=900

**HINWEIS:** spezifizieren Sie die Drehzahl der Zapfwelle







MODELL	M12-A
FWL 125	9.400,-
FWL 150	10.950,-

ZUBEHÖR AUF WUNSCH	FWL 125	FWL 150
Umdrücktügel	435,-	470,-

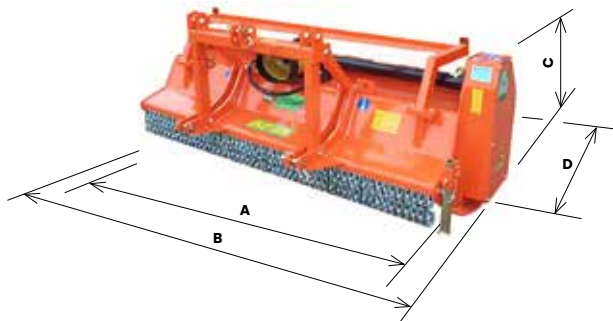

# TECHNISCHE DATEN



MODELL	TRAKTOR-MINDEST-LEISTUNG			   			B	C	D	
	A	MAX	MI2-A	U/min	kg	n°				n°
	cm	kW	Ps		kg	n°	n°	cm	cm	cm
FWA 130	136	44	60	540	750	26	5	164	81	115
FWA 160	163	51	70		1000	822	32	6	191	81
FWA 200	199	59	80	1000	913	40	6	227	81	115
FWA 230	226	66	90		1008	46	6	254	81	115
FWA 260	265	88	120		1460	54	6	300	128	131
FWA 300	310	110	150	1705	64	10	345	128	131	

MIT HYDRAULISCHE VERSTELLUNG  
FWA 160-200

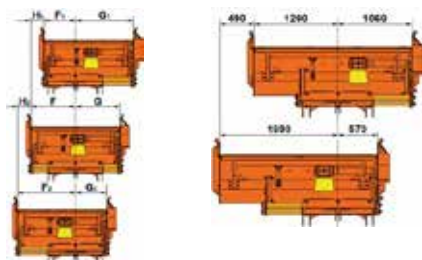

MODELL	F	G	F1	G1	F2	G2	H1	H2
	mm	mm	mm	mm	mm	mm	mm	mm
FWA 160	815	815	570	1060	1060	570	245	245
FWA 200	995	995	750	1240	1240	750	245	245

# FORSTMULCHGERÄTE FWA

Ideal für das Freihalten von Forstschneisen (ø max 20 cm).

## Serienzubehör:

- ➔ Drei-Punkt-Anbau
- ➔ Mechanische Fronthaube (Hydraulisch bei FWA 260 und FWA 300)
- ➔ Getriebe mit Freilauf für links- oder rechtsdrehende Zapfwelle:  
81 kW (110 PS) für 540 U/min oder 110 kW (149 PS) für 1000 U/min
- ➔ FWA 300: nur rechtsdrehend
- ➔ FWA 130 bis FWA 260: einseitiger Antrieb (FWA 300 beidseitiger Antrieb)
- ➔ Höhenverstellbare Kufen
- ➔ Automatischen Riemenspanner
- ➔ Typ 8 Gelenkwelle L=1100

**HINWEIS:** spezifizieren Sie die Drehzahl der Zapfwelle.



### MODELL

### M12-A

FWA 130	11.130,-
FWA 160	12.280,-
FWA 200	13.260,-
FWA 230	14.340,-
FWA 260	21.960,-
FWA 300	27.660,-



ZUBEHÖR AUF WUNSCH	FWA 130	FWA 160	FWA 200	FWA 230	FWA 260	FWA 300
Umdrückbügel	690,-	730,-	790,-	825,-	980,-	1.045,-
Zylinder für Frontklappe		720,-			Std.	Std.
Hydraulischer Antrieb				p.o.a.		
Heckwalze ø194 mm	820,-	865,-	955,-	1.290,-	1.350,-	1.390,-
Geschraubte Gegenschneide	645,-	705,-	745,-	810,-	885,-	995,-

# FORSTMULCHGERÄTE FWP

Leistungsstarker Mulcher zum Mulchen von bis zu 25 cm ø.

## Serienzubehör:

- ➔ Drei-Punkt-Anbau
- ➔ Getriebe mit Freilauf für links- oder rechtsdrehende Zapfwelle:  
81 kW (110 PS) für 540 U/min oder 110 kW (149 PS) für 1000 U/min
- ➔ Hydraulisch öffnende Rotorkappe
- ➔ Astniederhalter
- ➔ Automatischen Riemenspanner
- ➔ Höhenverstellbare Kufen
- ➔ Typ 8 Gelenkwelle L=1100



**HINWEIS: Spezifizieren Sie die Drehzahl der Gelenkwelle bei den FWP 160 Modellen.**

MODELL	TRAKTOR-MINDEST-LEISTUNG				MAX	M22-A	M22-A	B	C	D	E	F
	A	kW	Ps	U/min								
FWP 160	160	66	90	540	1200	28	6	188	99	108	153	124
FWP 180	180	74	100	1000	1295	32	6	209	99	108	153	124
FWP 225	224	95	130		1497	40	6	251	99	108	153	124



MODELL	M22-A
FWP 160	19.150,-
FWP 180	21.160,-
FWP 225	21.980,-



# FORSTMULCHGERÄTE FWS



Leistungsstarker Mulcher zum Mulchen von bis zu 28 cm ø.

### Serienzubehör:

- ➔ Drei-Punkt-Anbau
- ➔ Getriebe mit Freilauf für rechtsdrehende Zapfwelle: 187 kW (254 CV) für 1000 U/min
- ➔ Doppelseitiger Antrieb
- ➔ Höhenverstellbare Kufen
- ➔ Hydraulisch öffnende Rotorkappe
- ➔ Astniederhalter
- ➔ Automatischen Riemenspanner
- ➔ Typ 8 Gelenkwelle L=1100

MODELL	TRAKTOR-MINDEST-LEISTUNG			U/min	MAX kg	M22-A n°	n°	B cm	C cm	D cm	E cm	F cm
	A cm	kW	Ps									
FWS 230	230	96	130	1000	1596	40	12	264	100	108	153	134
FWS 270	271	110	150		1900	48	12	305	100	108	153	134



MODELL	M22-A
FWS 230	27.340,-
FWS 270	29.670,-

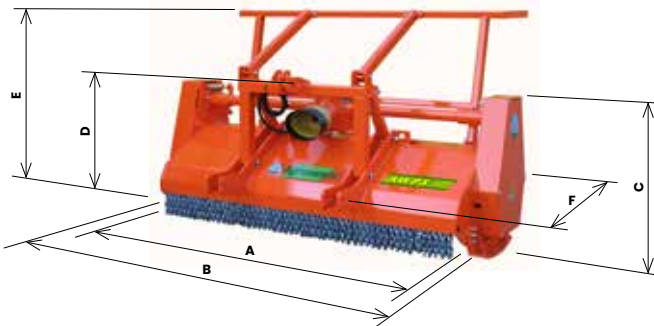

Frachtanteil: € 480,-

# FORSTMULCHGERÄTE FWT

Diese Forstmulcher aus Hardox 500-Stahl eignen sich für die Zerkleinerung von Holz, Stämmen und Stümpfen mit einem Durchmesser von bis zu 30 cm. Die ideale Maschine zur Vorbereitung von Flächen für die Wiederaufforstung. Die hohe Arbeitsleistung wird durch einen neu entwickelten Rotor mit festen Zähnen und Wolframkarbideinsätzen gewährleistet.

## Serienzubehör:

- ➔ Getriebe mit Freilauf für Gelenkwelle mit Rechts- oder Linkslauf: 110kW (150Ps) 1000 U/min.
- ➔ Dreipunktaufhängung (Kat. II)
- ➔ Doppelte Reihe von Ketten vorne
- ➔ Höhenverstellbare Kufen mit verschleißfesten Hardox 450 Lamellen
- ➔ Automatische Riemenspanner
- ➔ Rotorwellen mit Doppeldichtring
- ➔ Hydraulische Frontabdeckung
- ➔ Rotor mit Zähnen und Aufsätzen aus Wolframkarbid



**NEW LOOK  
2025**

- ➔ Hinterer Kettenschutz
- ➔ Geschraubte Verschleißplatte
- ➔ Zapfwelle mit Rutschkupplung

MODELL	ARBEITS- BREITE	TRAKTOR- MINDEST- LEISTUNG		U/min	kg	n°	n°	PREIS
		kW	Ps					
FWT 230	230	88	120	1000	2120	39	12	45.650,-



## ZUBEHÖR AUF WUNSCH

## FWT 230

Umdrückbügel mechanisch	2.310,-
Hydraulischer Umdrückbügel	3.355,-
Rechen für Umdrückbügel	330,-
Zusatzzylinder mit Heckwalze in Frontklappe eingebaut	2.090,-
Gegenschneide	480,-
Zusätzliches Gegenmesser in der Rotorhaube	480,-
Verschraubte Metall-Verschleißplatte im Gehäuse	370,-



**DOPPELSEITIGER  
ANTRIEB**

# FORSTMULCHGERÄTE FWD

Diese Forstmulcher aus Hardox 500-Stahl eignen sich für die Zerkleinerung von Holz, Stämmen und Stümpfen mit einem Durchmesser von bis zu 30 cm. Die ideale Maschine zur Vorbereitung von Flächen für die Wiederaufforstung. Die hohe Arbeitsleistung wird durch einen neu entwickelten Rotor mit festen Zähnen und Wolframkarbid-Einsätzen gewährleistet.

## Serienzubehör:

- ➔ Getriebe mit Freilauf für Gelenkwelle mit Rechts- oder Linkslauf: 110kW (150Ps) 1000 U/min.
- ➔ Dreipunktaufhängung (Kat. II)
- ➔ Doppelte Reihe von Ketten vorne
- ➔ Höhenverstellbare Kufen mit verschleißfesten Hardox 450 Lamellen
- ➔ Automatische Riemenspanner
- ➔ Rotorwellen mit Doppeldichtring
- ➔ Hydraulische Frontabdeckung
- ➔ Rotor mit Zähnen und Aufsätzen aus Wolframkarbid



- ➔ Hinterer Kettenschutz
- ➔ Geschraubte Verschleißplatte
- ➔ Zapfwelle mit Rutschkupplung

MODELL	ARBEITS- BREITE	TRAKTOR- MINDEST- LEISTUNG		U/min	kg MAX	F4-A n°	n°	PREIS
		kW	Ps					
FWD 160	160	66	90		1806	27	12	32.180,-
FWD 200	200	74	100	1000	1990	36	12	35.180,-
FWD 230	271	81	110		2176	39	12	38.890,-

ZUBEHÖR AUF WUNSCH	FWD 160	FWD 200	FWD 230
Umdrückbügel mechanisch	2.145,-	2.180,-	2.345,-
Hydraulischer Umdrückbügel	3.070,-	3.155,-	3.355,-
Rechen für Umdrückbügel		365,-	
Zusatzzylinder mit Heckwalze in Frontklappe eingebaut	1.960,-	2.035,-	2.300,-
Gegenschneide	345,-	405,-	480,-
Zusätzliches Gegenmesser in der Rotorhaube	345,-	405,-	480,-
Ölkühler		3.025,-	

# TECHNISCHE DATEN

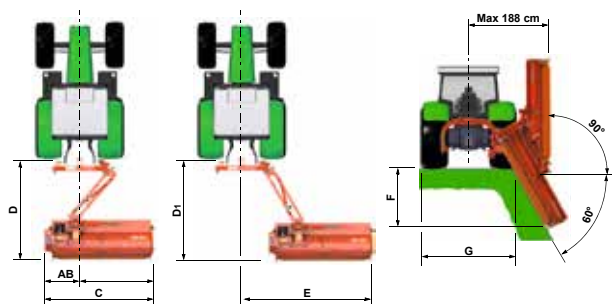

	A	B	C	D	E	F	G
<b>MODELL</b>	cm	cm	cm	cm	cm	cm	cm
SHX 145	82	88	170	215	219	66	160
SHX 160	82	103	185	206	234	77	160
SHX 175	82	120	202	206	251	84	180
SHX 190	82	134	216	206	265	93	180
SHX 210	82	155	237	206	286	107	200
SHX 225	82	164	246	206	295	114	210

MODELL	ARBEITS- BREITE	TRAKTOR- MINDEST- GEWICHT	TRAKTOR- MINDEST- LEISTUNG	U/min	kg	MAX	C6-A	M10-A	S4-A	n°
SHX 145	145	1800	29	40	540	548	40	20	20	3
SHX 160	160	1800	33	45		567	48	24	24	3
SHX 175	177	2000	37	50		591	48	24	24	4
SHX 190	191	2000	40	55		606	56	28	28	4
SHX 210	212	2200	44	60		646	56	28	28	4
SHX 225	221	2500	48	65		663	64	32	32	4

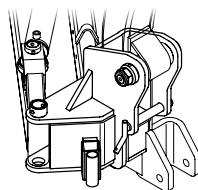

**Selbsteinsteuermndem Gelenk**



**3D-Kopplung für optimale Boden Anpassung (Option)**

# SEITENMULCHGERÄTE SHX

Ideal für zahlreiche Anwendungen, vom traditionellen Flächenmulchen zur Pflege von Rändern, Gräben und Böschungen für die Umweltpflege.

## Serienzubehör:

- ➔ Getriebe mit Freilau: 37 kW (50 PS) für 540 U/min
- ➔ Drei-Punkt-Anbau mit Schwimmkurbelstange
- ➔ Messer nach Wunsch
- ➔ Kufen
- ➔ Heckwalze ø140 mm
- ➔ Heckschutz (nur SHX 145)
- ➔ Fixe gezahnte Gegenleiste
- ➔ Typ 6 Gelenkwelle L=1800 SFT



MODELL	C6-A	M10-A	S4-A
SHX 145		9.100,-	
SHX 160		9.200,-	
SHX 175		9.330,-	
SHX 190		9.650,-	
SHX 210		9.850,-	
SHX 225		10.020,-	



ZUBEHÖR AUF WUNSCH	SHX 145	SHX 160	SHX 175	SHX 190	SHX 210	SHX 225
Druckluftspeicher			385,-			
Heckwalze ø194 mm	245,-	270,-	280,-	290,-	315,-	325,-
Zusätzliche Gegenschneide	—		215,-		270,-	
Zwei Hebel-Verteiler über Bowdenzug			815,-			
Zwei Hebel-Verteiler mit Druckluftspeicher			1.200,-			
3D-Kopplung für optimale Bodenanpassung			755,-			
Typ 6 Weitwinkel Gelenkwelle L=1800 SFT - einseitig			(Mehrpreis) 720,-			
Typ 6 Weitwinkel Gelenkwelle L=2100 SFT - doppelseitig			(mehrpreis) 1.470,-			

# TECHNISCHE DATEN

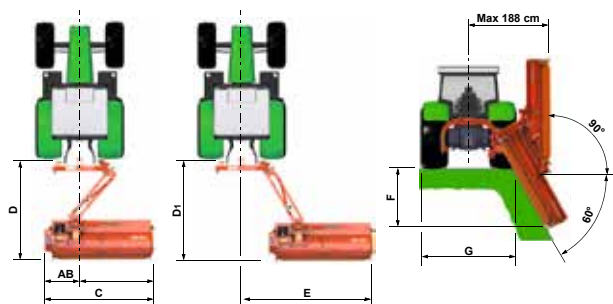

MODELL	A	B	C	D	E	F	G
	cm	cm	cm	cm	cm	cm	cm
SHL 145	86	84	170	184	216	68	160
SHL 160	86	102	185	215	231	82	160
SHL 175	86	116	202	215	247	98	180
SHL 190	86	130	216	215	262	111	180
SHL 210	86	151	237	215	283	115	200
SHL 225	86	160	247	215	292	123	210
SHL 250	86	191	277	215	323	152	210

MODELL	ARBEITS- BREITE	TRAKTOR- MINDEST- GEWICHT	TRAKTOR- MINDEST- LEISTUNG		U/min	MAX	C6-A	M10-A	S4-A	
			kW	Ps						
	cm	kg				kg	n°	n°	n°	n°
SHL 145	145	1800	29	40	540	539	40	20	20	3
SHL 160	160	1800	33	45		595	48	24	24	3
SHL 175	177	1800	33	45		620	48	24	24	4
SHL 190	191	2000	37	50		637	56	28	28	4
SHL 210	212	2200	37	50		670	56	28	28	4
SHL 225	221	2500	40	55		692	64	32	32	4
SHL 250	252	2500	44	60		770	80	40	40	4

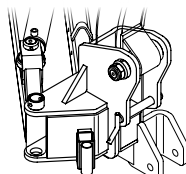

Selbsteinsteuerndem Gelenk



3D-Kopplung für optimale Boden-anpassung (Option)

# SEITENMULCHGERÄTE SHL

Ideal für zahlreiche Anwendungen, vom traditionellen Flächenmulchen zur Pflege von Rändern, Gräben und Böschungen für die Umweltpflege.

## Serienzubehör:

- ➔ Getriebe mit Freilau: 37 kW (50 PS) für 540 U/min
- ➔ Drei-Punkt-Anbau mit Schwimmkurbelstange
- ➔ "Y" Messer, "Spachtel" Messer oder "Hämmer" nach Wunsch
- ➔ Kufen
- ➔ Heckwalze ø140 mm
- ➔ Heckschutz (nur SHL 145)
- ➔ Heckabedarf, nur für Wartungsarbeiten geöffnet werden (nur SHL)
- ➔ Fixe gezahnte Gegenleiste
- ➔ Antistoßvorrichtung mit Hydraulischer Anfahrtsicherung



MODELL	C6-A	M10-A	S4-A
SHL 145		8.920,-	
SHL 160		9.030,-	
SHL 175		9.230,-	
SHL 190		9.540,-	
SHL 210		9.800,-	
SHL 225		9.980,-	
SHL 250		10.620,-	

ZUBEHÖR AUF WUNSCH	SHL 145	SHL 160	SHL 175	SHL 190	SHL 210	SHL 225	SHL 250
Druckluftspeicher				385,-			
Zwei Hebel-Verteiler über Bowdenzug				815,-			
Zwei Hebel-Verteiler mit Druckluftspeicher				1.200,-			
Heckwalze ø194 mm	245,-	270,-	280,-	290,-	315,-	330,-	350,-
3D-Kopplung für optimale Boden Anpassung				755,-			
Zusätzliche Gegenschneide	—		255,-		305,-		375,-
Typ 6 Gelenkwelle L=1800 SFT				720,-			
Typ 6 Weitwinkel Gelenkwelle L=1800 SFT - einseitig				1.090,-			
Typ 6 Weitwinkel Gelenkwelle L=2100 SFT - doppelseitig				1.485,-			

Frachtanteil: € 505,-

# TECHNISCHE DATEN

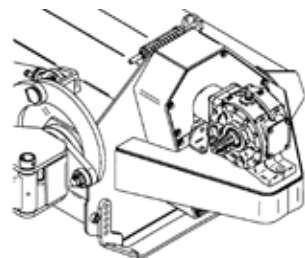
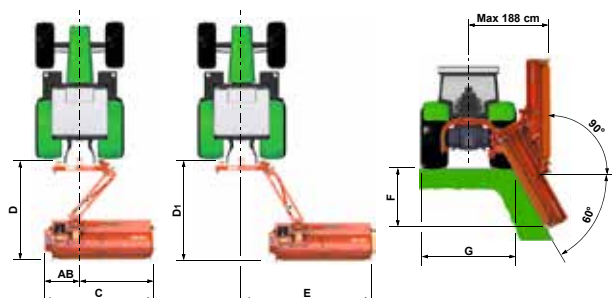

MODELL	A cm	B cm	C cm	D cm	E cm	F cm	G cm
SZL 145	68	132	200	206	264	66	180
SZL 160	68	147	216	206	279	98	180
SZL 175	68	163	231	206	295	110	200
SZL 190	68	177	246	206	309	120	200
SZL 210	68	198	266	206	330	124	220
SZL 225	68	207	276	206	339	131	240
SZL 250	68	237	306	206	369	148	260

MODELL	ARBEITS- BREITE cm	TRAKTOR- MINDEST- GEWICHT kg	TRAKTOR- MINDEST- LEISTUNG		U/min	MAX kg	C6-A n°	M10-A n°	S4-A n°	n°
			kW	Ps						
SZL 145	145	1800	29	40	540	618	40	20	20	3
SZL 160	160	1800	33	45		698	48	24	24	4
SZL 175	177	2000	33	45		723	56	28	28	4
SZL 190	191	2000	37	50		740	56	28	28	4
SZL 210	212	2200	37	50		760	56	28	28	4
SZL 225	221	2500	40	55		795	64	32	32	4
SZL 250	252	2500	44	60		873	80	40	40	4



MAX	C6-A	M10-A	S4-A	n°
618	40	20	20	3
698	48	24	24	4
723	56	28	28	4
740	56	28	28	4
760	56	28	28	4
795	64	32	32	4
873	80	40	40	4

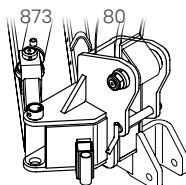

Selbsteinsteuerndem Gelenk

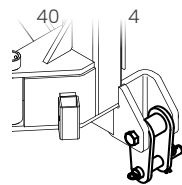

3D-Kopplung für optimale Boden Anpassung (Option)

# SEITENMULCHGERÄTE SZL

Ideal für zahlreiche Anwendungen, vom traditionellen Flächenmulchen zur Pflege von Rändern, Gräben und Böschungen für die Umweltpflege.

## Serienzubehör:

- ➔ Getriebe mit Freilauf: 37 kW (50 PS) für 540 U/min
- ➔ Drei-Punkt-Anbau mit Schwimmkurbelstange
- ➔ Automatischen Riemenspanner
- ➔ "Y" Messer, "Spachtel" Messer oder "Hämmer" nach Wunsch
- ➔ Höhenverstellbare Kufen
- ➔ Heckwalze ø140 mm
- ➔ Fixe gezahnte Gegenleiste
- ➔ Antistoßvorrichtung mit Hydraulischer Anfahrsicherung
- ➔ 66 kW/90 Ps Getriebe



MODELL	C6-A	M10-A	S4-A
SZL 145		10.110,-	
SZL 160		10.210,-	
SZL 175		10.400,-	
SZL 190		10.620,-	
SZL 210		10.840,-	
SZL 225		10.990,-	
SZL 250		11.500,-	

ZUBEHÖR AUF WUNSCH	SZL 145	SZL 160	SZL 175	SZL 190	SZL 210	SZL 225	SZL 250
Druckluftspeicher				385,-			
Zwei Hebel-Verteiler über Bowdenzug				815,-			
Zwei Hebel-Verteiler mit Druckluftspeicher				1.200,-			
Walze ø194 mm	245,-	270,-	280,-	290,-	315,-	330,-	350,-
Zusätzliche Gegenschneide	—		215,-		270,-		315,-
3D-Kopplung für optimale Boden Anpassung				755,-			
Typ 6 Gelenkwelle L=2100 SFT				1.285,-			
Typ 6 Doppelte Weitwinkel Gelenkwelle L=2100 SFT				1.695,-			

Frachtanteil: € 530,-

# TECHNISCHE DATEN

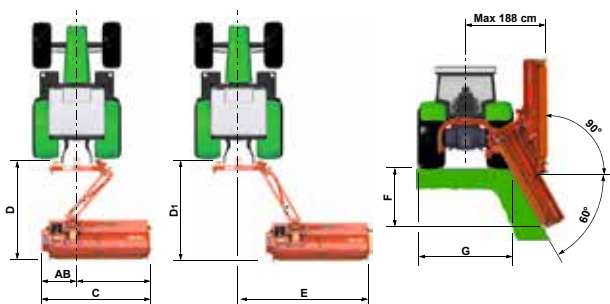

Abladen des gehäckselten Gutes über bzw. hinterhalb der Walze



MODELL	A	B	C	D	E	F	G	H	A
	cm	cm	cm	cm	cm	cm	cm	cm	
SHN 150	91	85	176	215	216	59	200	158	75°
SHN 175	91	110	201	215	241	83	200	158	75°
SHN 200	91	135	226	215	266	107	200	158	75°
SHN 225	91	158	249	215	296	141	220	158	75°
SHN 240	91	177	268	215	289	113	220	158	50°
SHN 260	91	195	286	215	326	127	220	158	50°
SZN 150	76	136	212	216	267	81	220	161	50°
SZN 175	76	161	237	216	292	100	220	161	50°
SZN 200	76	186	262	216	317	119	220	161	50°
SZN 225	76	209	285	216	340	136	250	161	50°

MODELL	ARBEITS- BREITE	TRAKTOR- MINDEST- GEWICHT	TRAKTOR- MINDEST- LEISTUNG	PTO	MAX	C6-B	M20-A	M18-A	CM4-A	540
SHN 150	150	2500	29	40	694	36	12	12	12+24	3
SHN 175	175	2500	37	50	750	48	16	16	16+32	4
SHN 200	200	3000	44	60	797	60	20	20	20+40	4
SHN 225	223	3500	48	65	824	60	20	20	20+40	5
SHN 240	242	3500	48	65	840	60	20	20	20+40	5
SHN 260	260	3500	51	70	882	72	24	24	24+48	5
SZN 150	150	2500	29	40	741	36	12	12	12+24	3
SZN 175	175	2500	37	50	797	48	16	16	16+32	4
SZN 200	200	3000	44	60	844	60	20	20	20+40	4
SZN 225	223	3500	48	65	891	60	20	20	20+40	5



# SEITENMULCHGERÄTE SHN & SZN

Ideal für zahlreiche Anwendungen, vom traditionellen Flächenmulchen zur Pflege von Rändern, Gräben und Böschungen für die Umweltpflege.

## Serienzubehör:

- ➔ Getriebe mit Freilau: 66 kW (90 Ps) voor 540 U/min
- ➔ Drei-Punkt-Anbau mit Schwimmkurbelstange



MODELL	C6-B	M20-A	M18-A	CM4-A
SHN 150			10.070,-	
SHN 175			10.620,-	
SHN 200			10.950,-	
SHN 225			11.530,-	
SHN 240			11.950,-	
SHN 260			12.380,-	
SZN 150			10.620,-	
SZN 175			11.370,-	
SZN 200			11.940,-	
SZN 225			12.270,-	

- ➔ Automatischen Riemenspanner
- ➔ Messer nach Wunsch.
- ➔ Fixe gezahnte Gegenleiste
- ➔ Kufen
- ➔ Selbstreinigende Walze ø194, mit verstärkten Lagern
- ➔ Antistoßvorrichtung mit Hydraulischer Anfahrtsicherung
- ➔ 3D-Kopplung für optimale Boden Anpassung (nur SHN 280)

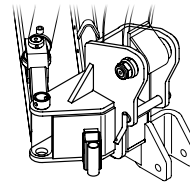

**Selbsteinsteuern dem Gelenk**



**3D-Kopplung für optimale Boden Anpassung (Option)**

ZUBEHÖR AUF WUNSCH	SHN 150	SHN 175	SHN 200	SHN 225	SHN 240	SHN 260	SZN 150	SZN 175	SZN 200	SZN 225
Druckluftspeicher							385,-			
Verstärkter Rotor	255,-	370,-	405,-	440,-	485,-	545,-	350,-	375,-	405,-	440,-
Zusätzliche Gegenschneide		235,-		305,-		350,-		235,-		305,-
Zwei Hebel-Verteiler über Bowdenzug							815,-			
Zwei Hebel-Verteiler mit Druckluftspeicher							1.200,-			
3D-Kopplung für optimale Bodenverstellung	-	-	-	-	-	-		755,-		
Typ 6 Gelenkwelle L=1800 SFT				720,-				-	-	-
Typ 6 Gelenkwelle L=2100 SFT				-	-	-		1.060,-		
Typ 6 Weitwinkel Gelenkwelle L=1800 SFT - einseitig				1.090,-				-	-	-
Typ 6 Weitwinkel Gelenkwelle L=2100 SFT - doppelseitig				-	-	-		1.485,-		

Frachtanteil: € 530,-

# TECHNISCHE DATEN

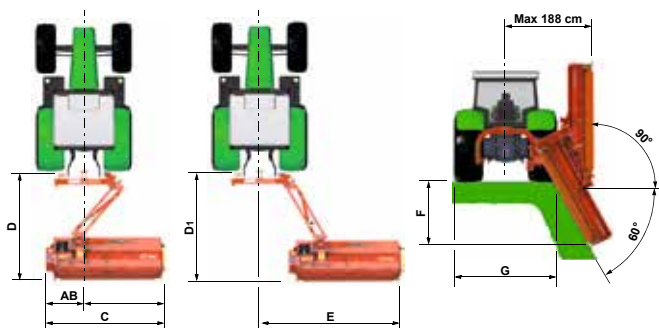

	A	B	C	D	DI	E	F	G
<b>MODELL</b>	cm	cm	cm	cm	cm	cm	cm	cm
SHS 175	88	116	204	232	255	268	84	200
SHS 210	88	153	241	232	255	305	116	200
SHS 230	88	171	259	232	255	323	130	220
SHS 260	88	196	284	232	255	348	158	220
SHS 280	88	221	309	232	255	373	177	250

MODELL	ARBEITS- BREITE	TRAKTOR- MINDEST- GEWICHT	TRAKTOR- MINDEST- LEISTUNG	PTO	MAX						
						kg	n°	n°	n°	n°	
SHS 175	175	3500	37	50	1011	66	22	22	22+44	6	
SHS 210	210	3500	44	60	1076	78	26	26	26+52	6	
SHS 230	230	4000	48	65	540	1115	84	28	28	28+56	6
SHS 260	260	4000	51	70	1300	96	32	32	32+64	6	
SHS 280	280	4500	59	80	1375	108	36	36	36+72	6	



**NEW LOOK  
2025**

# SEITENMULCHGERÄTE SERIE SHS

Ideal für zahlreiche Anwendungen, vom traditionellen Flächenmulchen zur Pflege von Rändern, Gräben und Böschungen für die Umweltpflege

## Serienzubehör:

- ➔ Getriebe mit Freilauf: 79 kW (108 PS) für 540 U/min
- ➔ Drei-Punkt-Anbau mit Selbsteinsteuendem Gelenk
- ➔ "Y" Messer, "Spachtel" Messer oder "Hämmer" nach Wunsch
- ➔ Fixe gezahnte Gegenleiste
- ➔ Öffnen der Heckklappe (nur für Wartungsarbeiten)
- ➔ Kufen
- ➔ Automatische Riemenspanner
- ➔ Antistoßvorrichtung mit Hydraulischer Anfahrtsicherung

**HINWEIS: Der Weitwinkelzapfwellenantrieb (PTO) Typ 9S muss als Standard bestellt werden**

MODELL	C6-B	M20-A	M18-A	CM4-A
SHS 175			17.580,-	
SHS 210			19.570,-	
SHS 230			21.290,-	
SHS 260			24.040,-	
SHS 280			24.590,-	



**3D-Kopplung für optimale Boden Anpassung (Option)**

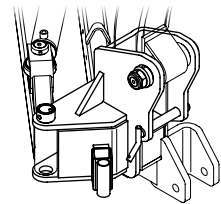

**Selbsteinsteuendem Gelenk**

ZUBEHÖR AUF WUNSCH	SHS 175	SHS 210	SHS 230	SHS 260	SHS 280
Zwei Hebel-Verteiler über Bowdenzug			815,-		
Zwei Hebel-Verteiler mit Druckluftspeicher			1.200,-		
Typ 9S Doppelte Weitwinkel Gelenkwelle L=2100 SFT			2.850,-		

\* Obligatorisch zu bestellen



# MÄHROTOREN HEL & HEL S





Ideal geeignet für die Montage auf Mobil- oder Raupenbagger. Anwendungen in der Landschaftspflege, Forstwirtschaft, etc.

## Serienzubehör:

- ➔ Riemenantrieb
- ➔ Hydraulischer Motor
- ➔ Höhenverstellbare Kufen
- ➔ Flache Befestigungsplatte (ohne Schnellwechselvorrichtung)



Die gelistete Preise sind ohne das mechanisch bzw. hydraulisch ankuppeln des Geräts

MODELL	ARBEITS- BREITE	 MAX	DURCH- FLUSS/ DRUCK	MAX ROTOR U/ MIN	LEIS- TUNG	 CG4-A	PREIS
	cm	kg	l/m - bar	U/min	kW/Ps		
HEL 60	60	65	35/180	3600	10/14	16+8	2.420,-
HEL 80	80	91	35/180	3600	10/14	24+12	2.640,-
HEL 100	102	118	35/180	3600	10/14	32+16	3.410,-
HEL 120	122	135	35/180	3600	10/14	40+20	3.630,-
HEL S 60	60	115	35/180	3600	10/14	16+8	3.190,-
HEL S 80	80	162	35/180	3600	10/14	24+12	3.630,-

**ANMERKUNG: bei Bestellung die Literleistung der Pumpe angeben.**

ZUBEHÖR AUF WUNSCH	PREIS
Obligatorisches Multifunktionales Ventil 1/2"	330,-
Gusseisenantriebsmotor	495,-
Überdruckventil	330,-
Parallelogramm mit flacher Platte	880,-
Multifunktionsventil (mehrere Funktionen) > Leckkölleitung > Druckbegrenzungsventil > Anti-Kavitationsventil (Bypass) > Volumenstromregler	660,-
Sonstige Schnellwechsler	auf Anfrage
Direkter Baggeranbau 1,8 - 5 Tonnen	auf Anfrage



HEL



HEL S



# MÄHROTOREN HET & HET S

Ideal geeignet für die Montage auf Mobil- oder Raupenbagger. Anwendungen in der Landschaftspflege, Forstwirtschaft, etc

## standaard uitvoering:

- ➔ Riemenantrieb
- ➔ Hydraulischer Motor
- ➔ Höhenverstellbare Kufen
- ➔ Flache Befestigungsplatte (ohne Schnellwechsellvorrichtung)



Die gelistete Preisen sind ohne das mechanisch bzw. hydraulisch anknüpfeln des Geräts

MODELL	ARBEITS- BREITE cm	 MAX kg	DURCH- FLUSS/ DRUCK l/m - bar	MAX ROTOR U/ MIN U/min	LEIS- TUNG kW/Ps	KLÖPPEL NACH WAHLE PREIS
HET 80	80	170	50/220	3300	18/25	4.290,-
HET 100	103	197	60/220	3300	22/30	4.730,-
HET 125	126	227	60/220	3300	22/30	5.170,-
HET 150	150	360	80/220	3000	29/40	6.930,-
HET S 100	103	296	60/220	3300	22/30	6.050,-
HET S 125	126	341	60/220	3300	22/30	6.600,-
HET S 150	150	391	80/220	3000	29/40	7.920,-

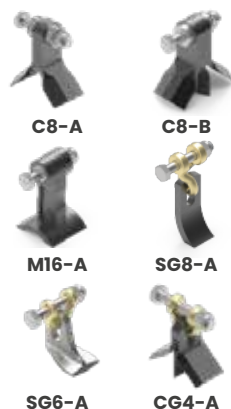

**ANMERKUNG: Bei Bestellung die Literleistung der Pumpe angeben.**

## ZUBEHÖR AUF WUNSCH

ZUBEHÖR AUF WUNSCH	PREIS
Obligatorisches Multifunktionales Ventil 3/4"	495,-
Gusseisenantriebsmotor	495,-
Überdruckventil	330,-
Parallelogramm mit flacher Platte	825,-
C8-A Messer auf HET/HET S 100/125	990,-
Multifunktionsventil (mehrere Funktionen) > Leckkölleitung > Überdruckventil > Anti-Kavitationsventil (Bypass) > Volumenstromregler	825,-
Schnellwechsler für Baggeranbau	auf Anfrage
Direkter Baggeranbau 3,5 - 7,5 Tonnen	auf Anfrage



HET



HET S

Frachtanteil: € 280,-

# MÄHROTOREN HEF & HEF S





Ideal geeignet für die Montage auf Mobil- oder Raupenbagger. Anwendungen in der Landschaftspflege, Forstwirtschaft, etc.



## Serienzubehör:

- ➔ Riemenantrieb
- ➔ Hydraulischer Motor
- ➔ Höhenverstellbare Kufen
- ➔ Flache Befestigungsplatte (ohne Schnellwechsellvorrichtung)

Die angegebenen Preise verstehen sich ohne hydraulischen/mechanischen Anschluss.

MODELL	ARBEITS- BREITE	 MAX	DURCH- FLUSS/ DRUCK	MAX ROTOR U/ MIN	LEISTUNG	 M22-A	PREIS
	cm	kg	l/m - bar	U/min	kW/Ps		
HEF 100	103	284	80/220	2600	29/40	18	8.360,-
HEF 125	126	340	80/220	2600	29/40	24	9.130,-
HEF S 100	103	394	80/220	2600	29/40	18	9.680,-
HEF S 125	126	450	80/220	2600	29/40	24	10.670,-
HEF S 150	150	510	80/220	2600	29/40	30	12.100,-

**ANMERKUNG: Bei Bestellung die Literleistung der Pumpe angeben.**

ZUBEHÖR AUF WUNSCH	PREIS
Multifunktionales Ventil 3/4 (verpflicht)	495,-
Gusseisenantriebsmotor	495,-
Überdruckventil	330,-
Parallelogramm mit flacher Platte	825,-
Multifunktionsventil 3/4" (mehrere Funktionen) > Leckölleitung > Überdruckventil > Anti-Kavitationsventil (Bypass) > Volumenstromregler	825,-
Multifunktionsventil 1" (mehrere Funktionen) > Leckölleitung > Überdruckventil > Anti-Kavitationsventil (Bypass) > Volumenstromregler	1.595,-
Schnellwechsler für Baggeranbau	auf Anfrage
Direkter Baggeranbau 5 - 7,5 Tonnen	auf Anfrage

HEF



HEF S







# MÄHROTOREN HED

Ideal geeignet für die Montage auf Mobil- oder Raupenbagger.  
Anwendungen in der Landschaftspflege, Forstwirtschaft, etc.

## Serienzubehör:

- ➔ Riemenantrieb
- ➔ Hydraulischer Motor
- ➔ Höhenverstellbare Kufen
- ➔ Flache Befestigungsplatte (ohne Schnellwechsellvorrichtung)

**Die angegebenen Preise verstehen sich ohne hydraulischen/  
mechanischen Anschluss.**

MODELL	ARBEITS- BREITE	 MAX	DURCH- FLUSS/ DRUCK	MAX ROTOR U/ MIN	LEISTUNG		PREIS
	cm	kg	l/m - bar	U/min	kW/Ps	M22-A	
HED 130	136	1250	100/350	2000	70/95	26	26.400,-
HED 160	163	1396	100/350	2000	70/95	32	26.950,-
HED 200	199	1598	130/350	2000	70/95	40	29.700,-
HED 230	226	1753	130/350	1875	65/89	46	30.800,-

**ANMERKUNG: Bei Bestellung die Literleistung der Pumpe angeben.**

ZUBEHÖR AUF WUNSCH	HED 130	HED 160	HED 200	HED 230
Druckbegrenzungsventil inkl. Bypassventil (obligatorisch)			4.015,-	
Gegenschneide im Gehäuse	495,-	550,-	660,-	660,-
Gegenschneide in der Frontklappe	275,-	330,-	440,-	495,-
Multifunktionsventil (mehrere Funktionen) > Leckölleitung > Überdruckventil > Anti-Kavitationsventil (Bypass) > Volumenstromregler			825,-	
Baggeranbau			auf Anfrage	

**NEW LOOK  
2025**





**Christiaan van Gilst**  
**Teileversorgung**

**E** parts@dabekausen.com

**T** 0031-495 57 68 015

**SCAN FÜR  
PARTS**

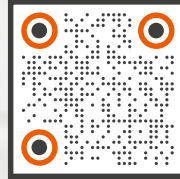

**[www.dabekausen-parts.com](http://www.dabekausen-parts.com)**

## **Dabekausen Parts Webshop – Der Spezialist für Ersatzteile**

Wir von Dabekausen wissen besser als jeder andere, wie wichtig es ist, Ihre Maschinen in einem Top-Zustand zu halten. Eine ordnungsgemäße Wartung und der rechtzeitige Austausch von Teilen sorgen dafür, dass Ihre Maschinen immer optimal funktionieren und die Produktivität erhalten bleibt. Aus diesem Grund bieten wir über unseren spezialisierten Dabekausen Parts Webshop ein umfangreiches Sortiment an hochwertigen Ersatzteilen an.

Unser Webshop ist der richtige Ort für alle, die zuverlässige Originalteile für Agrimaster-Maschinen und andere Marken suchen. Dank unseres breiten Sortiments und unserer übersichtlichen Online-Plattform können Sie einfach und schnell die richtigen Teile finden und bestellen.

### **Einfache Suche und Bestellung**

Um es Ihnen so einfach wie möglich zu machen, haben wir den Bestellvorgang vereinfacht. Sie können ganz einfach nach der Seriennummer suchen, so dass Sie schnell das richtige Teil für fast alle Dabekausen-Maschinen finden. Das spart Ihnen Zeit und Mühe, so dass Sie nicht zweifeln müssen, ob Sie das richtige Teil gewählt haben.

Außerdem können Sie den Katalog oben auf unserer Website nutzen, um direkt im Teilesortiment zu stöbern. Vom Filter bis zur Hydraulikkomponente ist alles übersichtlich geordnet, so dass Sie schnell finden, was Sie suchen, und es gleich bestellen können.

## Bestellung über WhatsApp

Für einen noch schnelleren Service bieten wir Ihnen die Möglichkeit, Ihre Teile auch per WhatsApp zu bestellen. Alles, was Sie tun müssen, ist eine Nachricht mit dem gewünschten Teil zu senden, und unser Team sorgt dafür, dass Ihre Bestellung schnell bearbeitet wird. Dies ist ein zusätzlicher Komfort für Kunden, die es vorziehen, ihre Teile über diese schnelle und persönliche Kommunikationsmethode zu bestellen.

## Flexible Preisgestaltung

Wir bei Dabekausen tun unser Bestes, um transparente und aktuelle Preisinformationen zu liefern. Dennoch kann es bei verschiedenen Lieferanten zu Preisänderungen kommen. Das bedeutet, dass der Preis im Webshop manchmal nicht ganz aktuell sein kann. Sollte es zu einer Preisänderung kommen, werden wir Sie immer informieren, bevor die Bestellung versandt wird, damit es keine Überraschungen gibt.

## Kundenservice und Support

Haben Sie Fragen zu Ihren Anmeldedaten oder können Sie den richtigen Bereich nicht finden? Kein Grund zur Sorge! Unser professionelles Kundenservice-Team ist immer bereit, Ihnen bei all Ihren Fragen zu helfen. Sie können uns ganz einfach über den Webshop oder per Telefon kontaktieren, um eine Beratung zu den von Ihnen gesuchten Teilen zu erhalten.

Besuchen Sie noch heute [www.dabekausen-parts.com](http://www.dabekausen-parts.com) und finden Sie heraus, wie einfach es ist, die richtigen Teile für Ihre Maschinen zu finden und zu bestellen. Bei Dabekausen sorgen wir dafür, dass Ihre Maschinen immer in Topform sind - mit den besten Teilen und dem schnellsten Service!











# //Agrimaster



Dealer:



## **dabekausen**

### **Die Niederlande**

Titaniumstraat 14 | 6031TV Nederweert

T. 0495 76 80 14

E. [info@dabekausen.com](mailto:info@dabekausen.com)

### **Deutschland**

T. 0241 943289 20

E. [info@dabekausen.com](mailto:info@dabekausen.com)

[www.dabekausen.com](http://www.dabekausen.com)