

Chape flottante

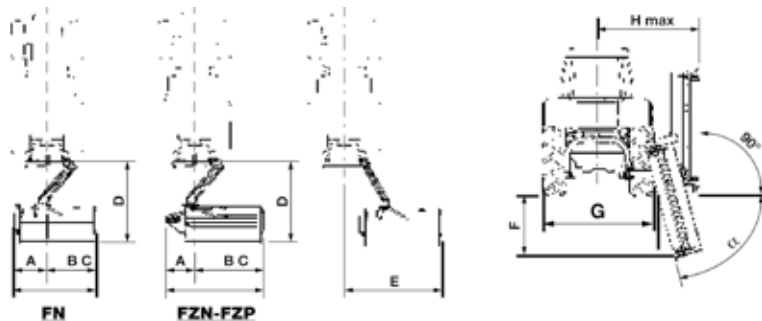

Mod.	A	B	C	D	E	F	G	H	α
	cm	cm	cm	cm	cm	cm	cm	cm	
FN 150	91	85	176	215	216	59	200	158	75°
FN 175	91	110	201	215	241	83	200	158	75°
FN 200	91	135	226	215	266	107	200	158	75°
FN 225	91	158	249	215	296	141	220	158	75°
FN 240	91	177	268	215	289	113	220	158	50°
FN 260	91	195	286	215	326	127	220	158	50°
FN 280	92	215	307	219	346	135	240	158	50°
FZN 150	76	136	212	216	267	81	220	161	50°
FZN 175	76	161	237	216	292	100	220	161	50°
FZN 200	76	186	262	216	317	119	220	161	50°
FZN 225	76	209	285	216	340	136	250	161	50°
FZP 260	76	246	322	220	376	163	250	160	50°

Mod.	Largeur de travail	Poids minimum tracteur	Minimal puissance tracteur		PTO	kg max	n°	n°	n°	n°	n°
			kW	CV							
FN 150	150	2500	29	40	540	694	36	12+24	12	12	3
FN 175	175	2500	37	50		750	48	16+32	16	16	4
FN 200	200	3000	44	60		797	60	20+40	20	20	4
FN 225	223	3500	48	65		824	60	20+40	20	20	5
FN 240	242	3500	48	65		840	60	20+40	20	20	5
FN 260	260	3500	51	70		882	72	24+48	24	24	5
FN 280	280	4000	59	80		960	72	24+48	24	24	5
FZN 150	150	2500	29	40		741	36	12+24	12	12	3
FZN 175	175	2500	37	50		797	48	16+32	16	16	4
FZN 200	200	3000	44	60		844	60	20+40	20	20	4
FZN 225	223	3500	48	65		891	60	20+40	20	20	5
FZP 260	260	3500	51	70		903	72	24+48	—	—	5

Employabilité:

Étudiés exprès pour satisfaire plusieurs exigences de travail; à partir du traditionnel nettoyage de surfaces planes; à celles sur les bords et fossés; et aussi à l'entretien de haies et du vert public.

Équipement de série:

- Boîtier avec roue libre: 66 kW (90 CV) à 540 tours/min
- Attelage à trois points avec chape flottante.
- Coupteaux au choix. ➤ Contre-couteau fixe à denture.
- Patins réglables en hauteur.
- Rouleau ø194 autonettoyant à roulements renforcés.
- Tendeur pour courroies automatique.
- Articulation pour autonivellement du broyeur (seulement FN 280)
- Dispositif antichoc avec effacement hydraulique automatique.



Déchargement du produit coupé derrière le rouleau

Model
FN 150
FN 175
FN 200
FN 225
FN 240
FN 260
FN 280
FZN 150
FZN 175
FZN 200
FZN 225
FZN 280
FZP 260

Accessoires sur demande
Accumulateur hydropneumatique
Rotor renforcé
Contre couteau
Distributeur à 2 leviers avec commandes téléflexibles
Distributeur à 2 leviers + accumulateur hydropneumatique
Articulation pour autonivellement du broyeur
Cardan type 6 L=1800 SFT
Cardan type 6 L=2100 SFT
Cardan homocinétique type 6 L=1800 SFT
Cardan homocinétique double type 6 L=2100 SFT

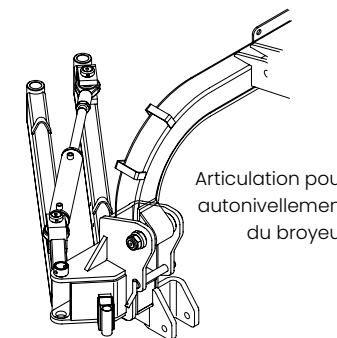

Articulation pour autonivellement du broyeur